

AVU50PANEL

Cave à vin double zone

Dual zone wine cellar

Façade habillable

Panelable door

47 bouteilles

bottles



FR: Schéma de montage pour la porte habillable

EN: Installation diagram for the panelable door

AVU50PANEL

Cave à vin double zone
Façade habillable
47 bouteilles

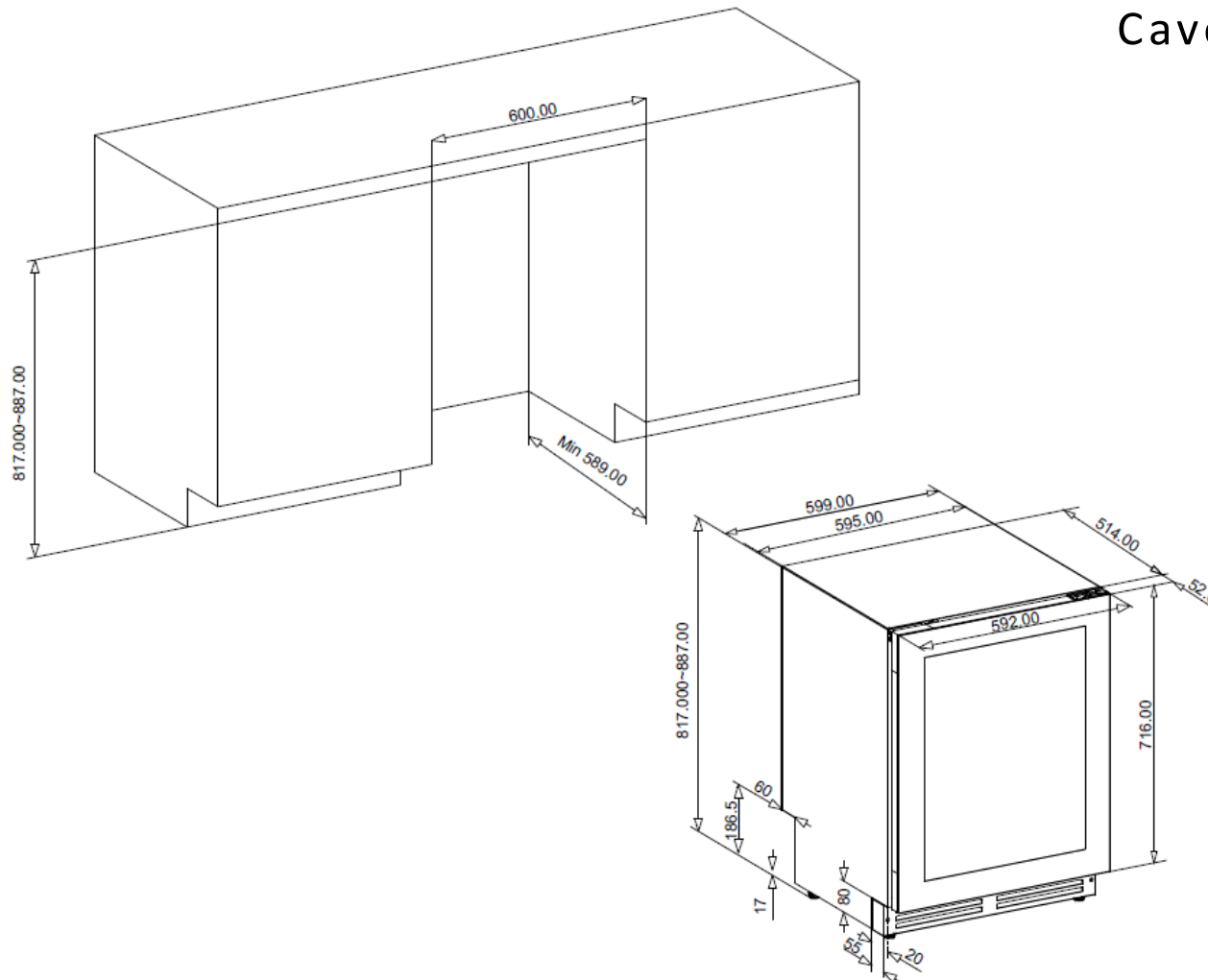

AVU50PANEL

Cave à vin double zone
Façade habillable
47 bouteilles

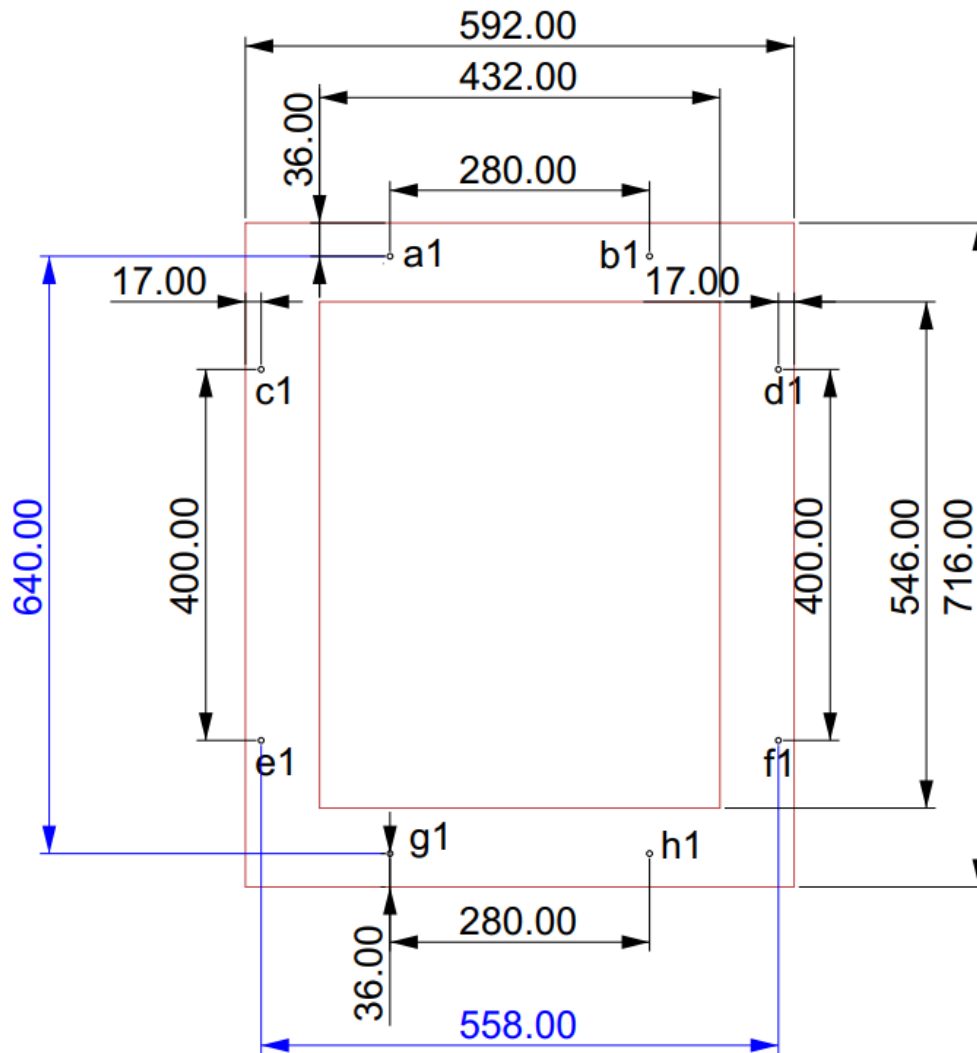

Préparation de la façade

1. Mettre un repère de diamètre 2,5/3 mm aux emplacements a1/b1/c1/d1/e1/f1/g1/h1 = Φ 2.5~3mm
2. Ne pas visser à travers la façade en bois, seul un repère est nécessaire.
3. Les emplacements a1/b1 et h1 sont obligatoires.
4. Les autres emplacements b1/c1/d1/e1/f1 et g1 sont une aide supplémentaire car il faudra aligner le panneau sur le cadre de porte.
5. La façade doit avoir une épaisseur entre 19 et 23mm.

Φ 2,5~3mm

Épaisseur panneau: 19~23mm

AVU50PANEL

Cave à vin double zone
Façade habillable
47 bouteilles

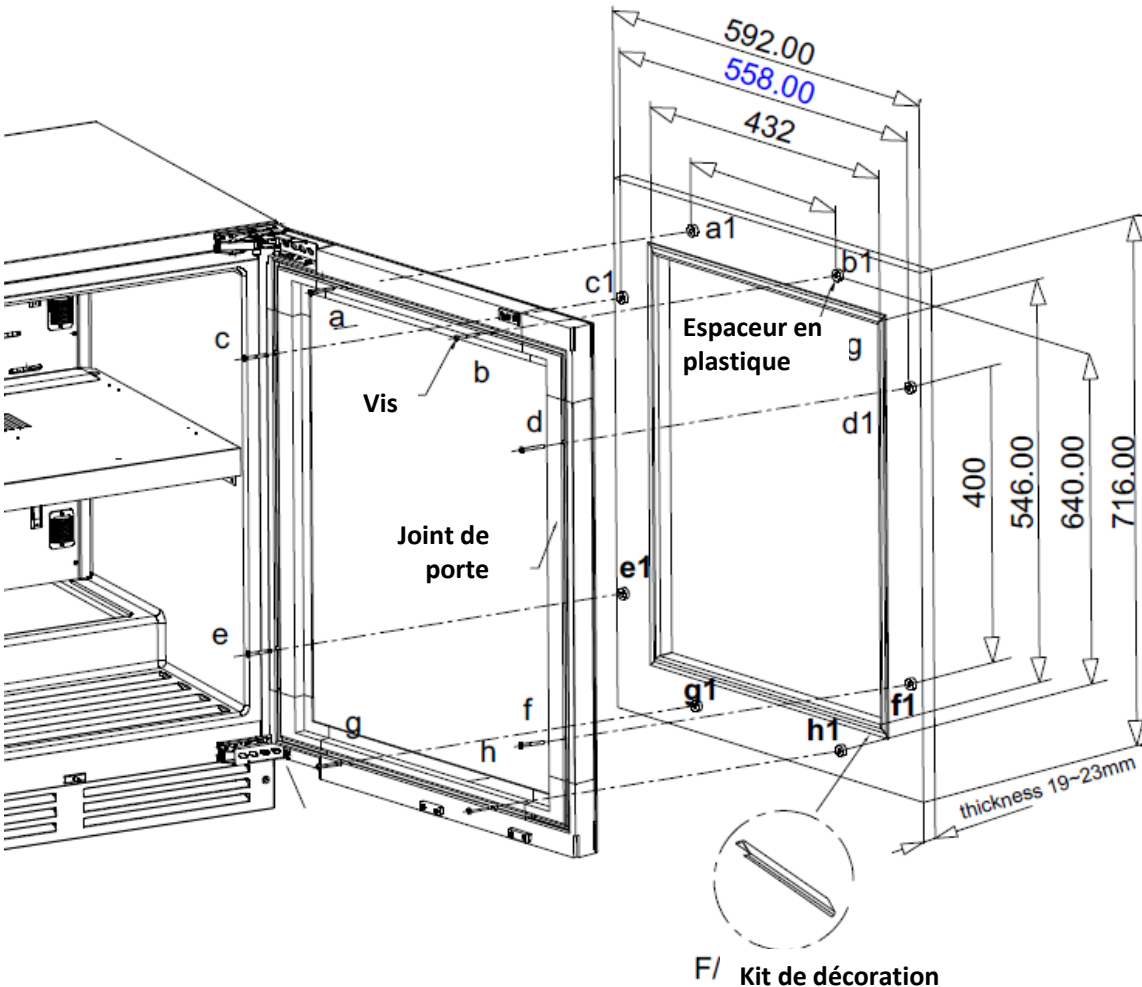

Comment fixer le panneau de bois

1. Si besoin Installer d'abord le kit de décoration de la porte sur le panneau à fixer. Il est utilisé pour cacher la découpe intérieure du panneau. Le kit de décoration doit être collé sur le panneau.
2. Faire le pré-perçage des repères a1 / b1/ h1 sur le panneau de bois, attention à ne pas percer complètement le panneau.
3. Enlever le joint de la porte et trouver le trou a/b/c/d/e/f/g/h sur la porte en verre, enfoncer la vis dans le trou, mettre l'espaceur en plastique sur chaque vis entre votre panneau et la porte vitrée. L'installation de cet espaceur est nécessaire.
4. A l'aide des vis, fixer le panneau de bois à la porte vitrée, s'assurer que a est aligné avec a1, b est aligné avec b1, h est aligné avec h1. Ne pas serrer les vis pour faciliter l'ajustement du panneau de bois.
5. Contrôlez si le panneau de bois est installé correctement, la porte peut être ouverte ou fermée, fixez les vis a/b/h d'abord, puis c/d/e/f/g.
6. Repositionnez le joint de la porte.

AVU50PANEL

Cave à vin double zone
Façade habillable
47 bouteilles

Comment fixer la cave à vin

AVERTISSEMENT : Risque de basculement du produit lors de l'ouverture de la porte. L'appareil doit être fixé au meuble.

Afin d'assurer la stabilité de votre appareil, utilisez le support fourni selon le schéma ci-dessous.

1. Retirez les caches comme indiqué sur la photo A.
2. A l'aide des vis, fixez la plaque illustrée sur l'image B à l'appareil.
3. A l'aide des vis C/D/E, fixez la plaque / la charnière supérieure / la charnière inférieure comme indiqué dans C/D/E dans le meuble.
4. Vérifiez que l'appareil est correctement installé, la porte peut être ouverte ou fermée. Serrez les vis C/D/E plus fermement afin de garantir que l'appareil soit bien maintenu.

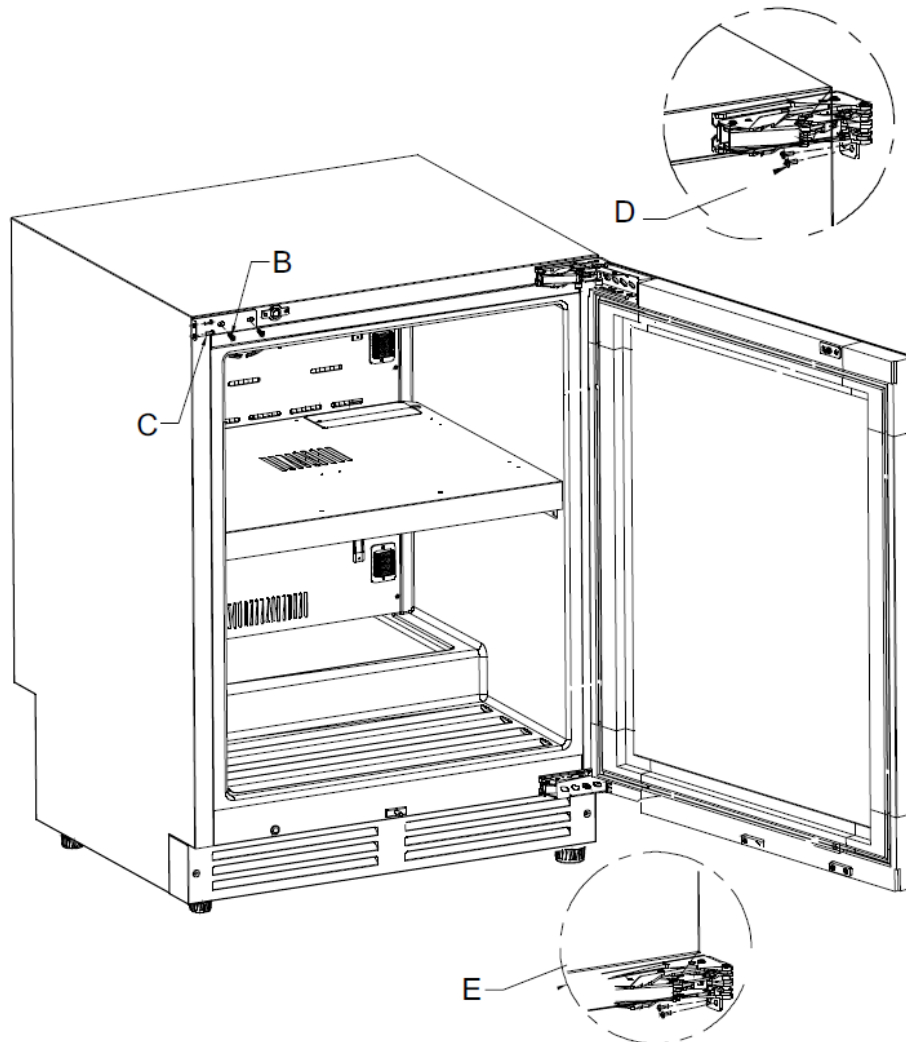

AVU50PANEL

Dual zone wine cellar
Panelable door
47 bottles

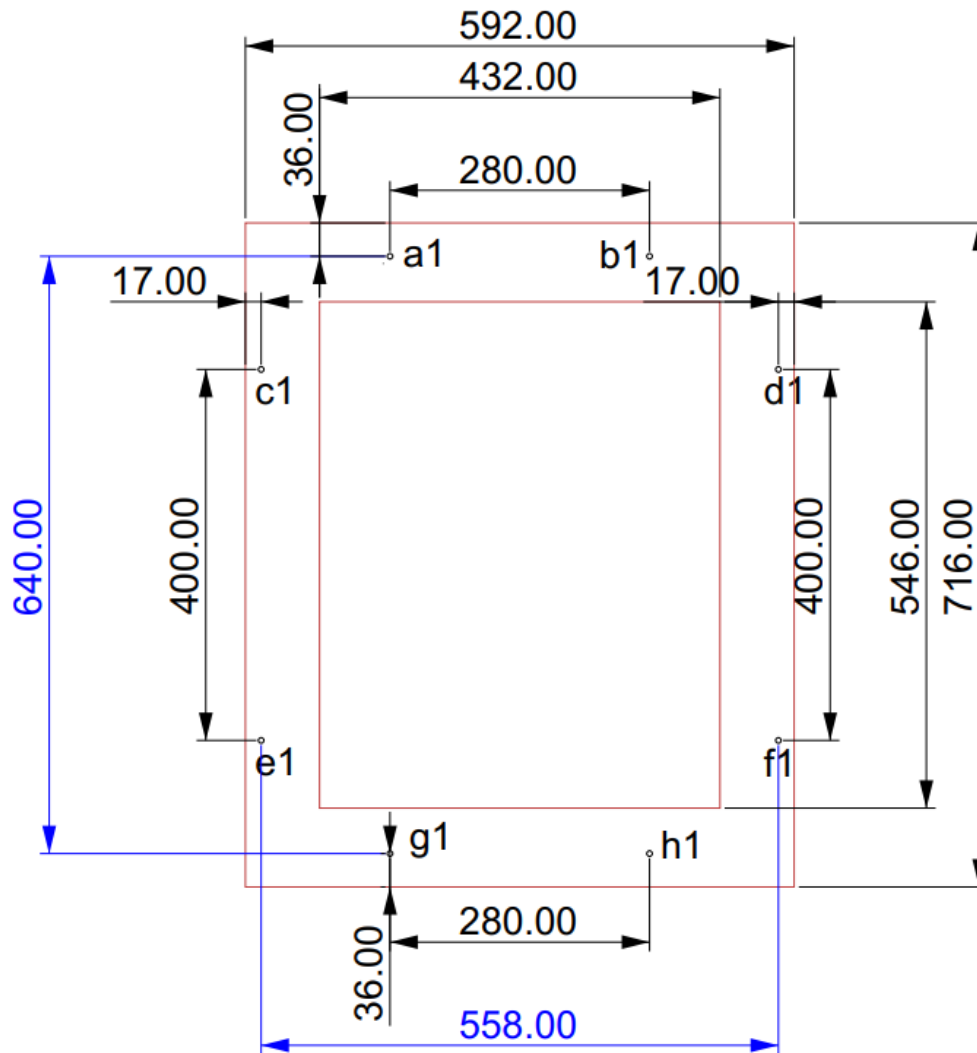

Préparation de la façade

1. Put a 2.5/3 mm diameter mark at the locations a1/b1/c1/d1/e1/f1/g1/h1 = Φ 2.5~3mm
2. Do not screw through the wooden façade, only a marker is required.
3. Marks a1/b1 and h1 are mandatory.
4. The other marks b1/c1/d1/e1/f1 and g1 are an additional help.
5. The panelable door must be between 19 and 23 mm thick.

Φ 2,5~3mm

Panel thickness: 19~23mm

AVU50PANEL

Dual zone wine cellar
Panelable door
47 bottles

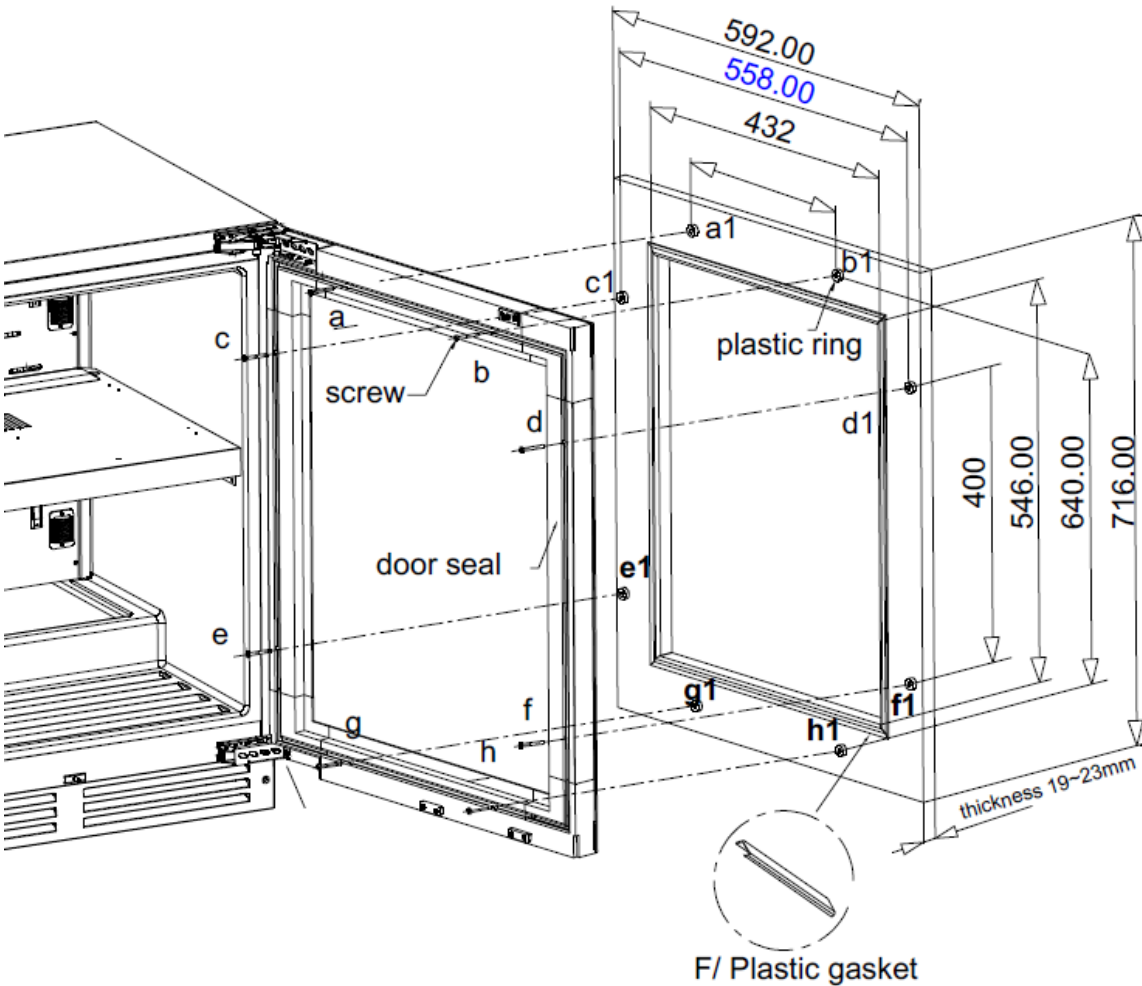

How to fix the wooden panel

1. Remove glue film of plastic gasket (picture F), plug it to the window 's 4 edge of wooden panel.
2. Position a1 / b1/ h1 on wooden panel, screw a mark on a1/b1/h1 and release the screw, do not screw it across the wooden panel.
3. Remove the door seal and found hole a/b/c/d/e/f/g/h on glass door, plug the screw into the hole. Put the plastic ring on each screw.
4. With the help of the screws, fix the wooden panel to glass door, make sure a align with a1, b align with b1, h align with h1. Do not tighten the screws to facilitate the adjustment of the wooden panel.
5. Check if the wooden panel installed correctly, door could be open or closed, Fasten the screws a/b/h first, then c/d/e/f/g.
6. Recover door seal.

AVU50PANEL

Dual zone wine cellar
Panelable door
47 bottles

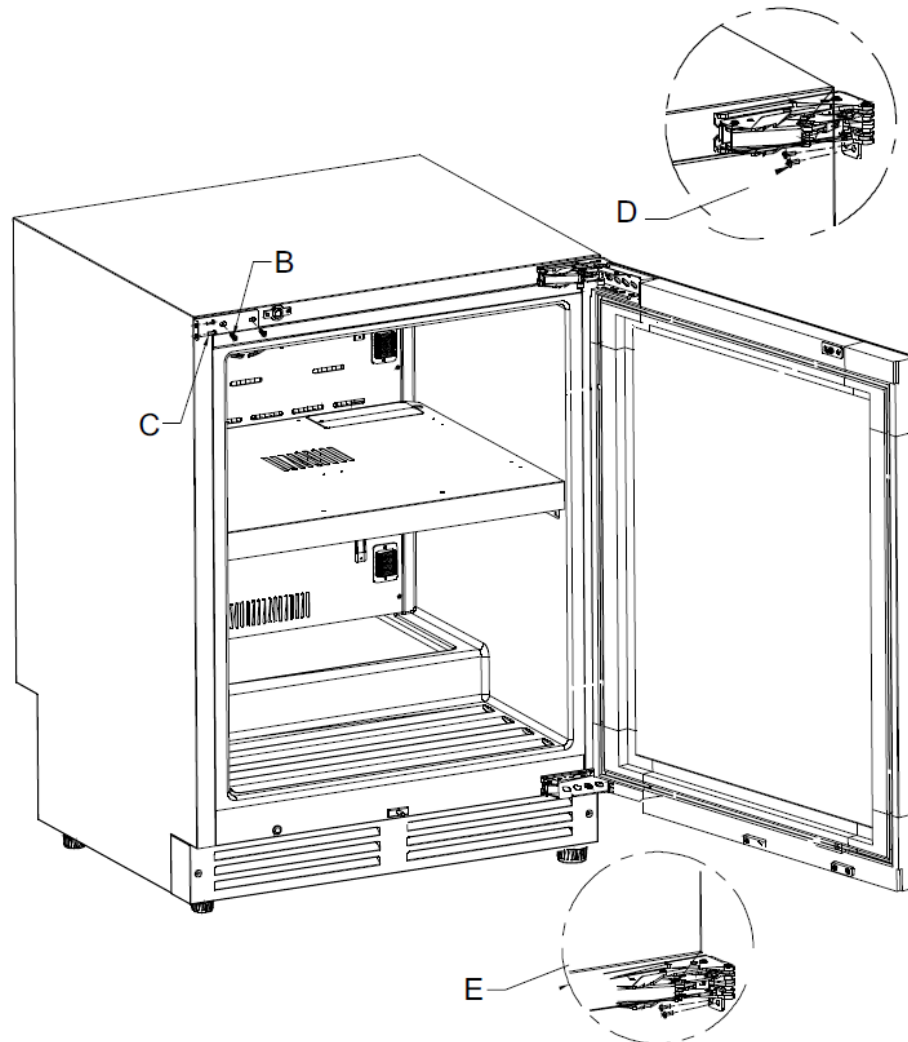

Fixation to the furniture

WARNING: Risk of the product tipping over when the door is opened, the appliance must be fixed to the furniture. In order to ensure the stability of your device, use the supplied bracket according to the diagram.

1. Remove the cover caps as shown in picture A.
2. With the help of the screws, fix the plate as shown in picture B into the appliance.
3. With the help of the screws C/D/E, fix the plate, the top hinge and the bottom hinge as shown in C/D/E into the furniture.
4. Check if the appliance installed correctly, door could be open or closed. Fasten the screws C/D/E more tightly to ensure that the appliance is held securely.

avintage ●●●

www.avintage.com