

# Frigelux®

MANUEL D'INSTRUCTIONS - INSTRUCTION MANUAL



## RÉFRIGÉRATEUR / FRIDGE CBNF190BI

Cher client,

Avant de faire fonctionner votre nouvel appareil, veuillez lire attentivement ce mode d'emploi. Il contient des informations très importantes concernant les règles de sécurité, d'installation et d'entretien. Veuillez conserver ce mode d'emploi. Veuillez en informer dans la mesure du possible tout nouvel utilisateur.

Des notes, relatives à votre propre sécurité ou au bon fonctionnement de l'appareil sont signalées par un triangle d'avertissement et/ou par les expressions : (Attention ! Prudence ! Important !) Veuillez les regarder attentivement.

## **1. CONSIGNES DE SECURITE GENERALE**

**Pour votre sécurité et pour une utilisation correcte de l'appareil, avant d'installer et d'utiliser l'appareil pour la première fois, lisez attentivement cette notice, y compris les mise en garde et les conseils utiles qu'elle contient.** Afin d'éviter d'endommager l'appareil et/ou de vous blesser inutilement, il est important que les personnes amenées à utiliser cet appareil aient pris entièrement connaissance de son fonctionnement ainsi que de ses fonctions de sécurité. Conservez ces consignes pour plus tard et pensez à les ranger à côté de l'appareil, afin qu'elles soient transmises avec ce dernier en cas de vente ou de déménagement. Cela permettra de garantir un fonctionnement optimal de l'appareil.

Pour éviter tout risque de blessure, conservez cette notice. Le fabricant ne saurait en effet pas être tenu responsable en cas de mauvaise manipulation de l'appareil.

### **Sécurité des enfants et des autres personnes vulnérables**

- Cet appareil peut être utilisé par des enfants âgés de 8 ans et plus et par des personnes à capacités réduites sur le plan physique, sensoriel ou mental, ou n'ayant pas appris à utiliser l'appareil, dans le cadre où ils sont encadrés par une personne informée et ayant conscience des risques impliqués. Les enfants ne doivent pas jouer avec l'appareil. Le nettoyage et l'entretien par l'utilisateur ne doivent pas être effectués par des enfants, sauf s'ils ont plus de 8 ans et qu'ils sont surveillés.
- Conservez tous les emballages hors de portée des enfants, car il existe un risque de suffocation.
- Si vous décidez de mettre au rebut l'appareil, débranchez-le de la prise murale, coupez le câble de connexion (aussi proche de l'appareil que vous le pouvez) et retirez la porte afin d'empêcher les enfants de jouer avec et de s'enfermer à l'intérieur.
- Maintenir l'appareil et son cordon hors de portée des enfants de moins de 8 ans.
- Les enfants de 3 à 8 ans sont autorisés à charger et décharger l'appareil.

## **SECURITE GENERALE**

ATTENTION — Cet appareil est conçu pour fonctionner dans un foyer domestique.

ATTENTION — Ne rangez jamais de substances inflammables tels que des aérosols à l'intérieur de cet appareil, car elles pourraient s'y déverser.

ATTENTION — Si le cordon d'alimentation est endommagé, vous devez le remplacer immédiatement auprès de votre fabricant, ou d'un revendeur qualifié, afin d'éviter tout risque d'électrocution.

ATTENTION — N'endommagez pas le circuit de réfrigération.

ATTENTION — N'utilisez pas d'appareils électriques à l'intérieur du compartiment, sauf si ces derniers sont tolérés par le fabricant.

ATTENTION — Le système réfrigérant et isolant contiennent des gaz inflammables. Lorsque vous mettez l'appareil au rebut, faites-le auprès d'un centre de collecte agréé. N'exposez jamais l'appareil aux flammes.

### **Liquide réfrigérant**

De l'isobutane réfrigérant (R600a) est utilisé dans le circuit réfrigérant de l'appareil. Il s'agit d'un gaz naturel hautement inflammable, et donc dangereux pour l'environnement. Pendant les transports et l'installation de l'appareil, vérifiez qu'aucun des composants du circuit de réfrigération ne soit endommagé. Le réfrigérant (R600a) est un liquide inflammable.

### **Attention : Risque d'incendie**

Si le circuit de réfrigération était endommagé :

- Evitez les flammes nues et toute source d'inflammation.
- Ventilez bien la pièce où se trouve l'appareil.

Il est dangereux de modifier la composition de cet appareil, de quelque manière que ce soit.

Tout dommage fait au cordon peut provoquer un court-circuit, et/ou une électrocution.

### **Sécurité électrique**

- Nous ne pouvons pas être tenus pour responsables de tout incident causé par une mauvaise installation électrique.
- Le cordon d'alimentation ne doit pas être rallongé. N'utilisez ni prolongateur, ni adaptateur, ni prise multiple.
- Vérifiez bien que la prise murale n'est pas endommagée. Une prise murale en mauvais état pourrait entraîner une surchauffe de l'appareil et son explosion.
- Vérifiez bien que vous pouvez accéder à la prise murale de l'appareil.
- Ne tirez jamais sur le câble principal.
- Ne supprimez jamais la mise à la terre.

- Si la prise murale est lâche, ne branchez pas le cordon. Il existe un risque d'électrocution ou d'incendie.
- Cet appareil fonctionne sur un courant à phase unique de 220~240V/50Hz. L'appareil doit utiliser une prise murale reliée à la terre selon les recommandations en vigueur.
- Si le câble d'alimentation est endommagé, ne procédez pas à son remplacement mais contactez votre service après-vente.
- La prise de courant doit être facilement accessible mais hors de portée des enfants. En cas d'incertitude, adressez-vous à votre installateur.
- Lors de l'installation veillez à ne pas coincer ou endommager le cordon.

### **Utilisation quotidienne**

- Ne stockez jamais de substances ou de liquides inflammables à l'intérieur de l'appareil ; cela provoquerait un risque d'exposition.
- Ne faites pas fonctionner d'autres appareils électriques à l'intérieur de cet appareil (mixeurs, turbines à glace électrique, etc.).
- Ne mettez jamais de bouteilles ou bocaux contenant des liquides à l'appareil sauf s'ils ne sont remplis qu'au 2/3 de leur capacité, la congélation dilate les liquides et le récipient risquerait d'exploser.
- Lorsque vous débranchez l'appareil, tenez toujours la prise dans vos mains et ne tirez pas sur le cordon.
- N'exposez pas l'appareil directement au soleil.
- L'appareil doit être tenu éloigné de bougies, luminaires et autres flammes nues, afin d'éviter les risques d'incendie.
- Cet appareil est destiné exclusivement au stockage de denrées alimentaires.
- L'appareil est lourd. Soyez prudent lorsque vous le déplacez.
- Si votre appareil est équipé de roulettes, rappelez-vous qu'elles servent uniquement à faciliter les petits mouvements. Ne le déplacez pas sur de plus longs trajets.
- N'utilisez jamais l'appareil ou ses éléments pour vous appuyer.
- Pour éviter les chutes d'objets et empêcher de détériorer l'appareil, ne surchargez pas les compartiments de l'appareil.

### **Attention ! Nettoyage et entretien**

- Avant tout entretien, débranchez l'appareil et coupez le courant.
- Ne nettoyez pas l'appareil avec des objets métalliques, un système à vapeur, des huiles volatiles, des solvants organiques ou des composants abrasifs.
- N'utilisez pas d'objets tranchants ou pointus pour retirer la glace. Utilisez un grattoir en plastique.

## Information importante à propos de l'installation !

- Pour que les branchements électriques soient corrects, suivez bien les consignes livrées dans ce manuel.
- Déballez l'appareil et vérifiez qu'il n'est pas endommagé visuellement. Ne branchez pas l'appareil si ce dernier est endommagé. Signalez tout dommage au point de vente où vous l'avez acheté. Dans ce cas, conservez l'emballage.
- Il est recommandé d'attendre au moins quatre heures avant de brancher l'appareil au courant, afin que le compresseur soit bien alimenté en huile.
- Une bonne circulation de l'air est nécessaire, afin d'éviter les risques de surchauffe. Pour que la ventilation soit suffisante, suivez bien les consignes d'installation fournies.
- Dès que possible, évitez que l'appareil ne touche les parois murales et/ou ne soit en contact avec des éléments chauds (compresseur, condensateur) afin d'éviter les risques d'incendie. Respectez toujours bien les consignes d'installation.
- L'appareil ne doit pas être situé à côté de radiateurs ou de feux de cuisson.
- Vérifiez bien que les prises sont accessibles une fois l'appareil installé.

## Économies d'énergie

- Pour limiter la consommation électrique de votre appareil :
- Installez-le dans un endroit approprié (voir chapitre « Installation »).
- Gardez les portes ouvertes le moins de temps possible.
- N'introduisez pas d'aliments encore chauds dans votre appareil.
- Veillez au fonctionnement optimal de votre appareil en nettoyant périodiquement le condenseur (voir chapitre « Entretien »).
- Veillez au fonctionnement optimal de votre appareil en ne laissant pas s'accumuler trop de givre dans l'appareil (dégivrez-le quand l'épaisseur de givre dépasse 5-6 mm).
- Contrôlez périodiquement les joints des portes et assurez-vous qu'elles ferment toujours de manière efficace. Si ce n'est pas le cas, adressez-vous à votre service après-vente.

## Dépannage

- Toute opération électrique doit être effectuée par un technicien qualifié et compétent.
- Cet appareil doit être dépanné par un Centre de Réparation Agréé, et seules des pièces d'origine doivent être utilisées.

Cet appareil est réservé à un usage domestique exclusivement. Le fabricant ne saurait être tenu responsable d'une autre utilisation.

Les pièces de rechange esthétiques et fonctionnelles conformément au RÈGLEMENT (UE) 2019/2019 (Annexe II, point 3.), sont mises à disposition des réparateurs professionnels et

utilisateurs finaux pour une période maximale de 7 ans ou 10 ans (liste en Annexe II, point 3.a.1 et 3.a.2) à compter de la mise sur le marché de la dernière unité du modèle. La liste des pièces de rechange et la procédure pour les commander (accès professionnels / accès particulier) sont accessibles sur le site internet suivant : [www.interfroidservices.fr](http://www.interfroidservices.fr) ou par voie postale à l'adresse suivante : FRIO - Interfroid Services, 123 Route du Chêne - 72230 ARNAGE

Pour les autres pièces détachées fonctionnelles et non spécifiées dans le règlement UE 2019/2019, elles sont disponibles pour une durée de 7 ans.

La garantie constructeur est de 1 an pièces fonctionnelles.



**R600a**

## Instructions de sécurité



Attention : Ne pas utiliser de dispositifs mécaniques ou d'autres moyens pour accélérer le processus de dégivrage, autres que ceux recommandés par le fabricant.



Attention : N'obstruer aucune grille de ventilation de l'appareil.



Attention : Ne pas stocker de substances explosives comme les bombes d'aérosol avec un propulseur inflammables dans cet appareil.



Attention : Ne pas endommager le circuit frigorifique de l'appareil.



Attention : Les unités de réfrigération fonctionnant avec de l'isobutane (R600a), elles ne peuvent être placées dans une zone avec des sources d'ignition (par exemple, descellé contacts électriques ou lorsque le fluide frigorigène pourrait rassembler en cas de fuite). Le type de fluide frigorigène est indiqué sur la plaque signalétique de l'armoire.



Attention : Ne pas utiliser d'appareils électriques dans les compartiments de l'appareil, sauf si elles sont du type recommandé par le fabricant.

**Cet appareil est conforme à toutes les directives européennes en vigueur et à leurs modifications éventuelles.**

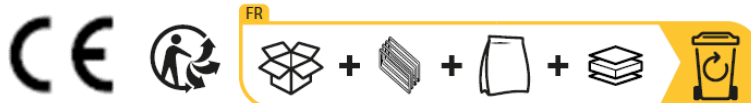

## 2. DESCRIPTION DE L'APPAREIL

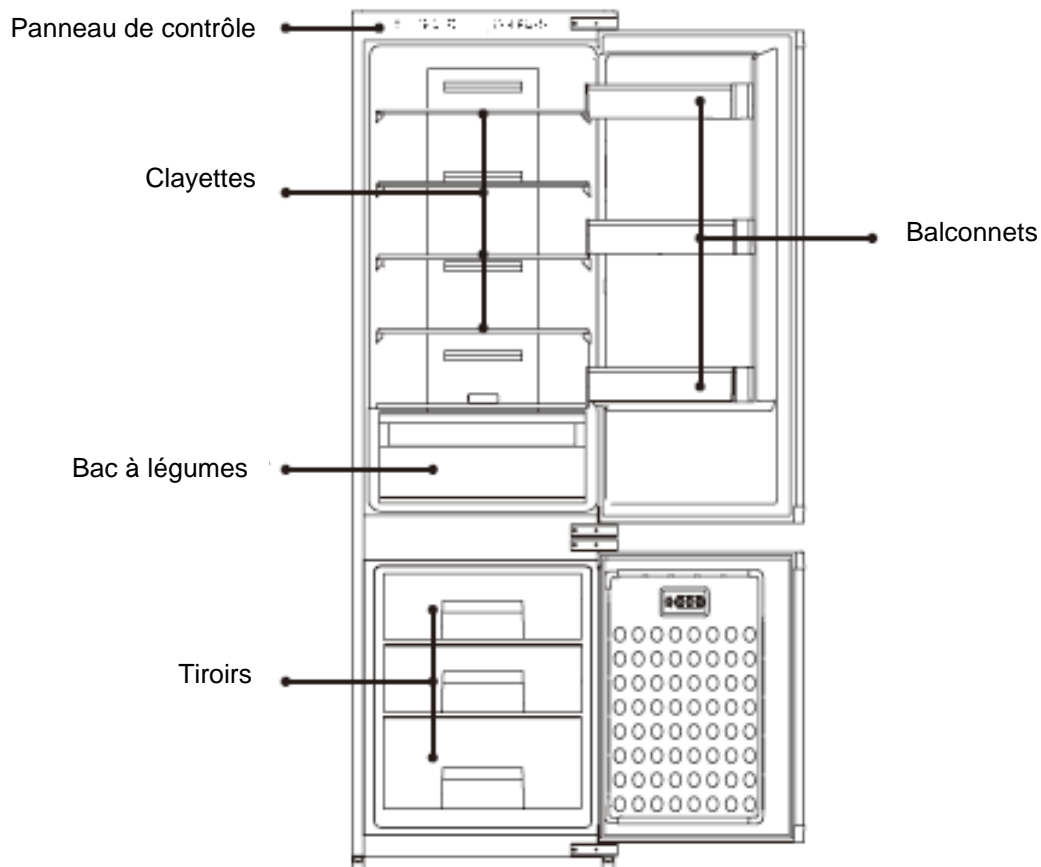

Pour en savoir plus sur votre produit, consulter la Base EPREL en ligne Tel que défini dans le règlement délégué (2019/2016 de la Commission, toutes les informations relatives à cet appareil de réfrigération sont disponibles sur la Base EPREL (European Product Database for Energy Labelling)

Cette base vous permet de consulter les informations et la documentation technique de votre appareil de réfrigération Vous pouvez accéder à la Base EPREL en scannant le QR code présent sur l'étiquette énergie de votre appareil ou en vous rendant directement sur [www.ec.europa.eu](http://www.ec.europa.eu) et en renseignant le modèle de votre appareil de réfrigération.

## 3. INSTRUCTION D'INSTALLATION

### Emplacement

Lorsque vous sélectionnez une position pour votre appareil, vous devez vous assurer que le plancher est plat et ferme, et que la pièce est bien aérée. Une température ambiante moyenne est à respecter. Cette température est spécifique selon la classe climatique de l'appareil :

CLASSE	SYMBOLE	PLAGE DE TEMPÉRATURE AMBIANTE (°C)
Tempérée élargie	SN	De +10 à +32
Tempérée	N	De +16 à +32
Subtropicale	ST	De +16 à +38
Tropicale	T	De +16 à +43

- **SN** : Cet appareil de réfrigération est destiné à être utilisé à des températures ambiantes comprises entre 10°C et 32°C.
- **N** : Cet appareil de réfrigération est destiné à être utilisé à des températures ambiantes comprises entre 16°C et 32°C.
- **ST** : Cet appareil de réfrigération est destiné à être utilisé à des températures ambiantes comprises entre 16°C et 38°C.
- **T** : Cet appareil de réfrigération est destiné à être utilisé à des températures ambiantes comprises entre 16°C et 43°C.

Évitez de placer votre appareil près d'une source de chaleur, par exemple, cuisinière, chaudière ou un radiateur. Donc, éviter la lumière solaire directe sur-bâtimentsou transats. Assurez-vous que l'appareil n'est pas placé à proximité d'humidité (sèche-linge par exemple) sinon la condensation se produira sur le meuble.

Diagramme d'espace requis (lorsque la porte est ouverte et lorsque la porte est fermée) :

Taille du cabinet (mm)		Taille du produit (mm)	
Largeur net vide	573±3	Largeur	540
Profondeur net vide	≥560 (600 recommandé)	Profondeur	545
Hauteur net vide	1782±3	Hauteur	1770

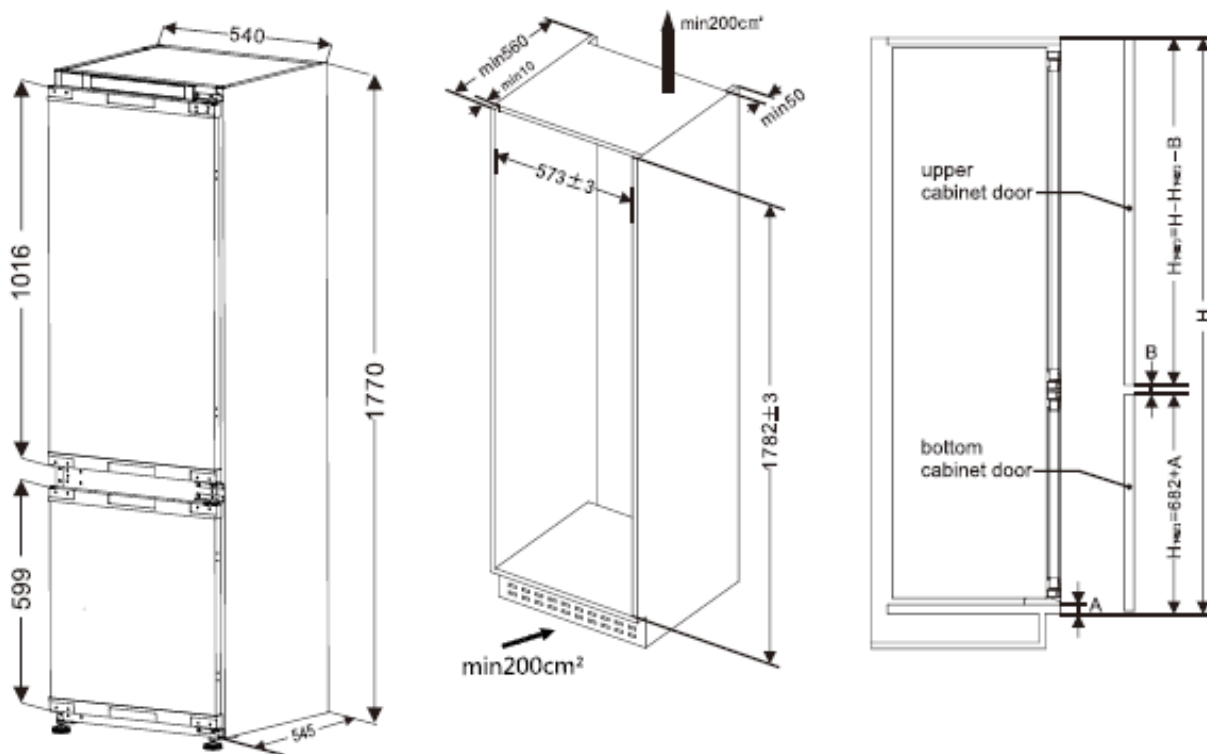

### Recommandations d'agencement :

L'agencement suivant, des équipements de votre appareil ( tiroirs, bacs, clayettes...), est recommandé pour que l'énergie soit utilisée le plus rationnellement possible par l'appareil de réfrigération. Tout changement de cet agencement peut impacter la consommation énergétique de l'appareil.

### Nettoyage avant la première utilisation

Essayez l'intérieur de l'appareil avec une solution diluée de bicarbonate de soude. Puis rincez à l'eau tiède avec une éponge ou un chiffon humide.

Laver les bacs et clayettes. Dans l'eau chaude savonneuse et sécher complètement.

### Avant de brancher votre appareil

Vérifiez que vous avez une prise qui est compatible avec la fiche fournie avec l'appareil. Si ce n'est pas le cas voir la section intitulée INFORMATIONS ÉLECTRIQUES.

NE METTRE EN MARCHÉ QUE QUATRE HEURES APRÈS LE DÉPLACEMENT DE L'.

Le liquide de refroidissement a besoin de temps pour s'installer. Si l'appareil est éteint à tout moment, attendez 30 minutes avant de le rebrancher pour permettre au fluide de refroidissement de se remettre en place correctement.

### Avant de remplir l'appareil

Avant de ranger les aliments dans votre appareil, branchez-le et attendez pendant 4 heures, afin de s'assurer qu'il fonctionne correctement.

## 4. UTILISATION ET REGLAGE DE VOTRE APPAREIL

### Réglage de la température

Votre appareil est équipé d'un thermostat électronique situé à l'intérieur de l'appareil.

Lors de la première mise en service de votre appareil, réglez le thermostat sur « +4/-18 » et laissez-le fonctionner à vide pendant 4 heures avant d'y ranger les aliments afin qu'ils soient suffisamment refroidis.

Ajustez la température selon vos besoins, « +4/-18 » semble approprié pour une utilisation à la maison ou au bureau (température ambiante 25°C).

L'appareil garantit le maintien de la température tant qu'il est en fonctionnement et utilisé dans des conditions normales d'utilisation. La température à l'intérieur de l'appareil peut être influencée par de nombreux facteurs : température ambiante, exposition au soleil, nombre d'ouvertures de porte et quantité d'aliments stockés

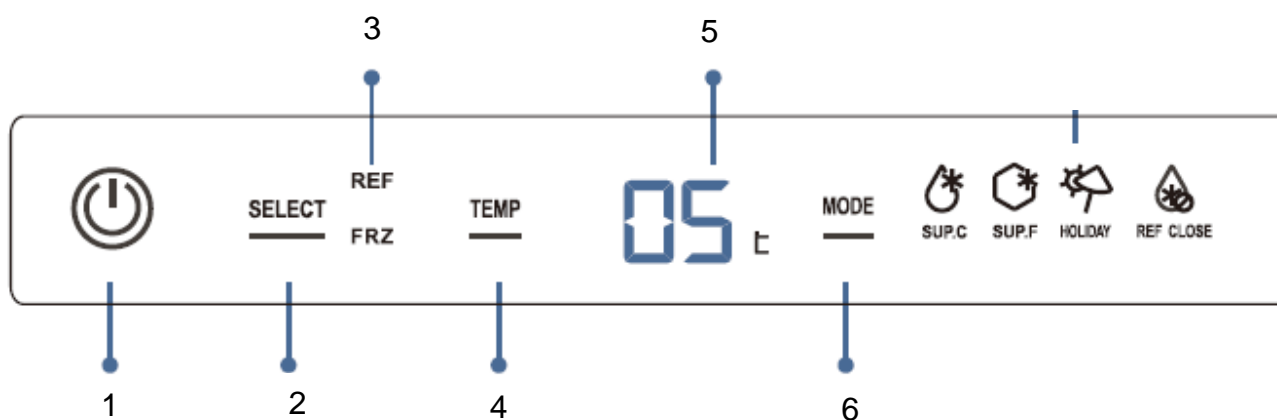

1	<b>Interrupteur marche/arrêt :</b>	Démarrer/éteindre l'appareil
2	<b>Bouton de sélection de la zone de température :</b>	Sélectionnez la zone de température du compartiment réfrigérateur et congélateur
3	<b>Icône d'affichage de la zone de température :</b>	Afficher la zone de température actuelle
4	<b>Réglage de la température :</b>	Réglez les paramètres de température dans la zone de température sélectionnée
5	<b>Ecran d'affichage de la température :</b>	Afficher le réglage de température ou la valeur de la zone de température actuelle
6	<b>Bouton de sélection de fonction :</b>	Sélectionnez les fonctions entre : refroidissement rapide, congélation rapide, vacances ou mise hors

		tension du réfrigérateur
SUP.C	<b> Icône de refroidissement rapide :</b>	Indique que le réfrigérateur est en mode de refroidissement rapide
SUP.F	<b> Icône de congélation rapide :</b>	Indique que le congélateur est en mode de congélation rapide
HOLIDAY	<b> Icône du mode vacances :</b>	Indique que le réfrigérateur est en mode vacances
REF.CLOSE	<b> Icône du mode arrêt du compartiment réfrigérateur :</b>	Indique que la réfrigération du compartiment réfrigérateur est éteinte

### Interrupteur d'alimentation :

- Démarrez le réfrigérateur : lorsque le réfrigérateur est hors tension, appuyez sur le bouton « 1 » pendant 3 secondes, le voyant s'allume et le réfrigérateur commence à fonctionner.
- Éteignez le réfrigérateur : appuyez sur le bouton « 1 » pendant 3 secondes, le voyant s'éteint et le réfrigérateur cesse de fonctionner.



### Régler la température du compartiment réfrigérateur :

- Appuyez sur le bouton « 2 », l'icône d'affichage de la zone de température du réfrigérateur et du congélateur s'allumera tour à tour.
- Sélectionnez la zone de température du compartiment réfrigérateur, l'icône d'affichage correspondante s'allumera et la température réelle à l'intérieur du compartiment réfrigérateur s'affichera.
- Appuyez sur le bouton « 2 », l'icône d'affichage de la température affichera le réglage actuel du compartiment réfrigérateur et clignotera.
- Appuyez à nouveau sur le bouton « 2 », le réglage de la température du compartiment réfrigérateur défilera comme suivant :  
« 02 » \_ « 03 » \_ « 04 » \_ « 05 » \_ « 06 » \_ « 07 » \_ « 08 » \_ « 02 ».

**Remarque :** Si aucun bouton n'est appuyé pendant 5 secondes, le réglage actuel sera confirmé.



### Régler la température du compartiment congélateur :

- Appuyez sur le bouton « 2 », l'icône d'affichage de la zone de température du réfrigérateur et du congélateur s'allumera tour à tour.
- Sélectionnez la zone de température du compartiment réfrigérateur, l'icône d'affichage correspondante s'allumera et la température réelle à l'intérieur du compartiment congélateur s'affichera.
- Appuyez sur le bouton « 2 », l'icône d'affichage de la température affichera le réglage actuel du compartiment congélateur et clignotera.
- Appuyez à nouveau sur le bouton « 2 », le réglage de la température du compartiment congélateur se défilera comme suivant :

"-12"\_"-13"\_"-14"\_"-15"\_"-16"\_"-17"\_"-18"\_"-19"\_"-20"\_"-21"\_"-22"\_"-23"\_"-24"\_"-12"

**Remarque :** Si aucun bouton n'est appuyé pendant 5 secondes, le réglage actuel sera confirmé.



### Mode de refroidissement rapide :

- Activation : Appuyez sur le bouton « 6 », l'icône « Refroidissement rapide » clignote. Après 5 secondes, l'icône « Refroidissement rapide » s'allume et la fonction de refroidissement rapide est activée.



- Désactivation : En mode refroidissement rapide, appuyez sur le bouton « 6 », l'icône « refroidissement rapide » clignote. Après 5 secondes, l'icône « refroidissement rapide » s'éteint et le réfrigérateur quitte le mode refroidissement rapide.



### Mode de congélation rapide :

- Activation : Appuyez 2 fois sur le bouton « 6 », l'icône « Congélation rapide » clignote. Après 5 secondes, l'icône « Congélation rapide » s'allume et la fonction de congélation rapide est activée.



- Désactivation : En mode congélation rapide, appuyez 2 fois sur le bouton « 6 », l'icône « congélation rapide » clignote. Après 5 secondes, l'icône « congélation rapide » s'éteint et le réfrigérateur quitte le mode congélation rapide.

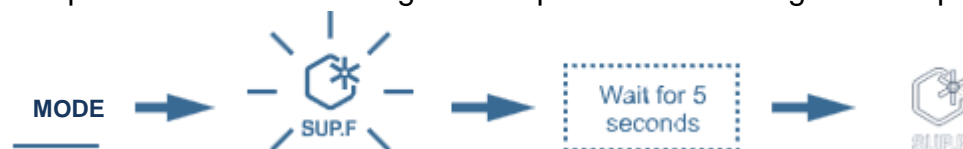

### Mode vacances :

- Activation : Appuyez 3 fois sur le bouton « 6 », l'icône « mode vacances » clignote. Après 5 secondes, l'icône « mode vacances » s'allume et la fonction mode vacances est activée.



- Désactivation : En mode vacances, appuyez 3 fois sur le bouton « 6 », l'icône « mode vacances » clignote. Après 5 secondes, l'icône « mode vacances » s'éteint et le réfrigérateur quitte le mode vacances.



### Mode arrêt du compartiment réfrigérateur :

- Activation : Appuyez 4 fois sur le bouton « 6 », l'icône « Arrêt du réfrigérateur » clignote. Après 5 secondes, l'icône « Arrêt du réfrigérateur » s'allume et la fonction d'arrêt du réfrigérateur est activée.



- Désactivation : En mode vacances, appuyez 3 fois sur le bouton « 6 », l'icône « Arrêt du réfrigérateur » clignote. Après 5 secondes, l'icône « Arrêt du réfrigérateur » s'éteint et le réfrigérateur quitte le mode arrêt du réfrigérateur.

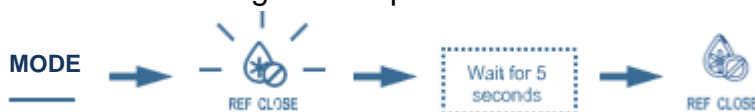

### Fonction d'alarme de porte ouverte :

Si la porte du réfrigérateur est resté ouvert pendant 180 secondes, une alarme retentira trois fois à intervalle de 0,5 seconde toutes les 30 secondes jusqu'à ce que la porte soit fermée.

#### NOTE :

- La désactivation du thermostat arrête le cycle de refroidissement, mais ne coupe pas l'alimentation de l'appareil.
- Si l'appareil est débranché ou perd de la puissance ; attendre 3 à 5 minutes avant de le redémarrer sinon l'appareil ne redémarrera pas.
- Si vous décidez de changer la température, changez le thermostat par étape d'une unité à chaque fois. Attendez plusieurs heures pour que la température se stabilise au niveau souhaité.

**Ne laissez pas la porte ouverte trop longtemps afin que la température intérieure ne remonte pas trop.**

## 5. CONSERVATION DES ALIMENTS

**Le stockage de denrées alimentaires doit obligatoirement respecter des températures de conservation réglementaires établies par l'Agence nationale de sécurité sanitaire de l'alimentation, de l'environnement et du travail (ANSES). Le non-respect de ces températures de conservation implique des risques d'intoxication et de gaspillage alimentaire.**

Compartiments du réfrigérateur	Type de nourriture
Porte, balconnets	<ul style="list-style-type: none"> <li>Les aliments contenant des conservateurs naturels, tels que les jus, les boissons, les condiments</li> <li>Ne pas stocker de la nourriture périssable</li> </ul>
Bac à légumes	<ul style="list-style-type: none"> <li>Fruits, herbes et légumes</li> <li>Ne pas stocker bananes, oignons, pommes de terre, ail au réfrigérateur</li> </ul>
Clayettes basses	<ul style="list-style-type: none"> <li>Produits laitiers</li> </ul>
Clayettes hautes	<ul style="list-style-type: none"> <li>Nourriture ne nécessitant pas d'être préparée ; tel que plats préparés, restes</li> </ul>

### Conservation et stockage des aliments.

Sous le réglage recommandé, la meilleure durée de conservation n'est pas supérieure à 3 mois au congélateur (4 étoiles) ; La meilleure durée de stockage peut réduire d'autres paramètres.

Compartiment	Type de compartiment	Conditions de stockage		
		T°C mini	T°C maxi	T°C consigne
Compartiment pour denrées non congelées	Compartiment pour denrées alimentaires fraîches	0	8	4
Compartiment pour denrées hautement périssables	Denrées hautement périssables	-3	3	2
	Sans étoile et fabrication de glace	s.o.	0	0
	1 étoile	s.o.	-6	-6
Compartiment pour denrées congelées	2 étoiles	s.o.	-12	-12
	3 étoiles	s.o.	-18	-18
	4 étoiles	s.o.	-18	-18

Le non-respect de ces températures de conservation implique des risques d'intoxication et de gaspillage alimentaire. Pour une conservation optimale des denrées alimentaires, il est recommandé de régler les températures des compartiments comme ci-dessous :

	Type de compartiment	Température de stockage [°C]	Type de nourriture
1	Réfrigérateur	+2<=+8	Œufs, Nourriture cuisinée, aliments emballés, fruits et légumes, produits journaliers, gâteaux, boissons et autre aliments non adaptés à la congélation
2	Congélateur 4 étoiles	<=-18	Fruits de mer (poisson, crevette, crustacés) eau fraîche, produits de la mer et viande (durée de stockage recommandée de 3 mois, une durée de stockage plus longue altérera le goût et les qualités nutritives) Adapté aux aliments congelés
3	Congélateur 3 étoiles	<=-18	Fruits de mer (poisson, crevette, crustacés) eau fraîche, produits de la mer et viande (durée de stockage recommandée de 3 mois, une durée de stockage plus longue altérera le goût et les qualités nutritives) Adapté aux aliments congelés
4	Congélateur 2 étoiles	<=-12	Fruits de mer (poisson, crevette, crustacés) eau fraîche, produits de la mer et viande (durée de stockage recommandée de 2 mois, une durée de stockage plus longue altérera le goût et les qualités nutritives) Adapté aux aliments congelés

	Congélateur 1 étoile	$\leq -6$	Fruits de mer (poisson, crevette, crustacés) eau fraîche, produits de la mer et viande (durée de stockage recommandée de 1 mois, une durée de stockage plus longue altérera le goût et les qualités nutritives) Adapté aux aliments congelés
6	Compartiment 0 étoile	$-6 \leq 0$	Porc, Bœuf, poisson, poulet, aliments transformés (aliment à consommer le jour de l'ouverture, durée de stockage recommandée de 3 jours) Non adapté aux produits congelés
7	Frais	$2 \leq 3$	Porc, Bœuf, poisson, poulet (aliment à consommer le jour de l'ouverture ou jusqu'à 2 jours après, durée de stockage recommandée de 7 jours) Non adapté aux produits congelés
8	Alimentaires frais	$0 \leq 4$	Porc, Bœuf, poisson, poulet, aliments transformés (aliment 0 consommer le jour de l'ouverture, durée de stockage recommandée de 3 jours)

## PRODUITS CONGELÉS / PRODUITS SURGELÉS

Votre appareil domestique vous permet de congeler des aliments, il en abaisse la température rapidement à cœur et vous pouvez ainsi les conserver plus longtemps. La surgélation est un processus industriel plus rapide et plus intense que la congélation domestique. Les produits que vous achetez dans le commerce sont des surgelés.

## PRÉPARATION DES ALIMENTS À CONGELER

**Attention : La congélation ne stérilise pas. Il est donc important que vous prépariez vos aliments à congeler en respectant quelques règles simples d'hygiène. Lavez-vous les mains avant de toucher les aliments, nettoyez les ustensiles de cuisine qui viennent de servir avant de les utiliser à nouveau.**

Ne congelez que des aliments frais et de qualité. Reportez-vous au tableau " Guide de congélation des aliments" pour savoir quels produits vous pouvez congeler et combien de temps vous pouvez les conserver. Blanchissez les fruits et les légumes avant de congeler afin qu'ils conservent couleur, arôme, goût et vitamines, plongez-les quelques instants dans de l'eau bouillante. Répartissez les aliments que vous voulez congeler en petites portions individuelles correspondant à un repas. De petites portions sont rapidement congelées à cœur. Emballez les aliments hermétiquement pour éviter qu'ils ne perdent leur saveur ou se dessèchent. Utilisez pour cela des sachets en plastique, des films polyéthylène, des feuilles d'aluminium ou des boîtes adaptées à la congélation. Si vous utilisez des sachets en plastique, comprimez-les pour en chasser l'air avant de les fermer hermétiquement.

### Notez sur chaque emballage :

- La date de congélation
- La date limite de consommation
- Le type d'aliment contenu
- Le nombre de portions contenues

Si vous achetez des produits surgelés, prenez-les en dernier lorsque vous faites vos courses.

Vérifiez bien :

- Que leur emballage n'est pas abîmé
- Qu'ils ne sont pas recouverts d'une couche de givre (cela signifierait qu'ils ont été partiellement décongelés). Emballez-les dans un sac isotherme ou dans du papier journal, transportez-les rapidement, rangez-les immédiatement. Respectez la date limite de conservation indiquée sur leur emballage. Votre appareil est doté d'un compartiment congélation \*\*\*\*, il vous permet de conserver des produits surgelés de façon optimale.

## RANGEMENT DES ALIMENTS

Ne mettez pas les aliments frais à côté de ceux qui sont déjà congelés afin d'éviter de provoquer une augmentation de la température de ces derniers.

**Information : le poids maximum d'aliments que vous pouvez congeler par 24 heures est indiqué sur la plaque signalétique (située à l'intérieur de la partie congélateur de votre appareil, sur la paroi gauche en bas) sous la dénomination : "CAPACITÉ DE CONGÉLATION/ FREEZING CAPACITY (kg/24h) ».**

## DÉCONGÉLATION DES ALIMENTS

Vous pouvez décongeler des aliments de cinq façons différentes :

- En les mettant plusieurs heures dans la partie congélateur de votre appareil.
- En les laissant décongeler doucement à température ambiante.
- Au four traditionnel à température très douce (40/50°C).
- Au four à micro-onde.
- En les cuisant directement. La décongélation dans le congélateur est la méthode la plus lente mais la plus sûre.

**Attention : Ne recongelez jamais des aliments qui ont été décongelés, même partiellement, sans les avoir cuisinés au préalable. Nous vous déconseillons de porter directement à la bouche des produits à peine sortis du congélateur (glaces, glaçons...), ils sont alors à une température très basse et vous risqueriez des brûlures de froid. Evitez de toucher des aliments congelés ou surgelés avec des mains mouillées, elles risqueraient de rester collées. Nous vous conseillons de ne décongeler vos aliments que pour une utilisation immédiate.**

## 6. ENTRETIEN ET MAINTENANCE

### Dégivrage

Le dégivrage de votre appareil est entièrement automatique. L'eau du dégivrage s'écoule vers un bac de récupération situé à l'arrière de l'appareil.

En revanche, il est nécessaire de dégivrer votre appareil quand le givre accumulé est d'environ 2mm :

- Retirer tout le contenu de votre appareil et débranchez-le.
- Laisser la porte de votre appareil ouverte pour permettre la fonte de la glace.
- Enlever les gros morceaux de glace si besoin avec torchon ou quelque chose qui ne risque pas d'abîmer les parois.
- Ne pas utiliser d'eau chaude ou d'autres appareils de chauffage électrique pour faire fondre la glace accumulée.
- Après dégivrage, enlever la glace accumulée / eau et essuyez avec un chiffon doux.
- Redémarrer l'appareil selon les instructions de départ. Ne jamais utiliser un couteau ou un autre instrument tranchant pour racler la glace à l'intérieur.

### Nettoyage intérieur de l'appareil

Vous devez nettoyer l'intérieur de votre appareil avec une faible solution de bicarbonate de soude. Puis rincez à l'eau tiède avec une éponge ou un chiffon humide et essuyez. Lavez les accessoires dans l'eau chaude savonneuse et assurez-vous qu'ils sont complètement secs avant de les remettre en place. De l'eau va s'écouler dans la bonde de dégivrage, ce n'est pas grave si la quantité d'eau n'est pas importante, cette eau arrive dans le bac de récupération situé à l'arrière et s'évapore naturellement.

Attention : veillez à ce qu'aucun morceau de nourriture n'obstrue la bonde de dégivrage.

## En cas de non-utilisation prolongée

Si votre appareil venait à ne pas être utilisé pendant plusieurs mois, retirez toutes les aliments, éteignez et débranchez l'appareil de la prise de courant. Nettoyez et séchez soigneusement l'intérieur de l'appareil. Laissez également la porte ouverte, en la bloquant si nécessaire, pour éviter la formation de condensas, odeurs, moisissure.

## Déplacement de l'appareil

Après tout déplacement, il ne doit pas être branché pendant 4 heures. Ce délai est nécessaire pour permettre au liquide de refroidissement de se remettre à niveau.

## Economies d'énergie

- L'appareil doit être placé dans l'endroit le plus frais de la pièce, loin des sources de chaleur d'autres appareils électriques ou du chauffage, et ne pas être directement exposé à la lumière du soleil.
- Laissez la nourriture chaude se refroidir à température ambiante avant de la placer dans l'appareil. Surcharger l'appareil entraînera une utilisation plus importante du compresseur. La nourriture qui se congèle trop doucement peut perdre de sa qualité et se détériorer.
- Assurez-vous que la nourriture est correctement emballée, et essuyez les récipients avant de les placer dans l'appareil. Cela réduit la formation de givre à l'intérieur de l'appareil.
- Le compartiment de rangement de l'appareil ne devrait pas contenir de papier aluminium ou de papier ciré. Ces revêtements empêchent la circulation normale de l'air froid et rendent l'appareil moins performant.
- Organiser et étiqueter la nourriture réduit le temps d'ouverture des portes et les recherches prolongées. Prenez toute la nourriture dont vous avez besoin en une fois et fermez la porte dès que possible.

## Remplacement de la lampe d'éclairage

Cet appareil est constitué de diodes électroluminescentes (LED). Ce type de diode ne peut être changé par le consommateur. La durée de vie de ces LED est normalement suffisante pour qu'aucun changement ne soit effectué. Si toutefois, et malgré tout le soin apporté lors de la fabrication de votre appareil, les LED étaient défectueuses, veuillez contacter votre service après-vente pour toute intervention.

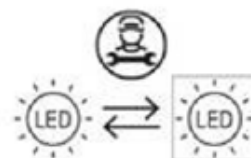

## Changement de sens de la porte

**Attention !** : Avant de changer le sens d'ouverture de la porte, veuillez débrancher l'appareil.

Votre appareil intègre une porte réversible. Vous pouvez choisir de l'ouvrir par la gauche ou par la droite. Pour changer le sens d'ouverture de la porte, veuillez suivre les instructions suivantes :

1. Détachez les charnières supérieures et inférieures et repositionnez-les sur le côté gauche du réfrigérateur, en suivant le sens indiqué par les flèches sur le schéma.
2. Retirez la petite plaque fixe sur le côté gauche.
3. Installez la plaque fixe de la charnière.
4. Refixez la petite plaque fixe sur le côté droit après avoir réglé le sens d'ouverture de la porte.
5. Alignez la plaque supérieure avec la partie avant supérieure du réfrigérateur et fixez-la en place à l'aide de vis

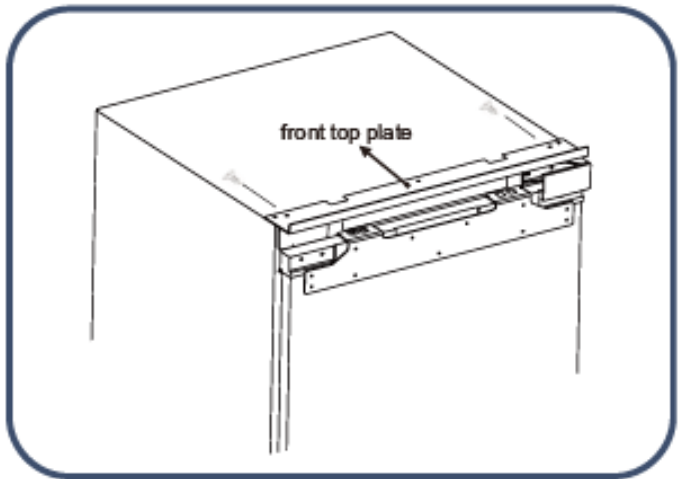
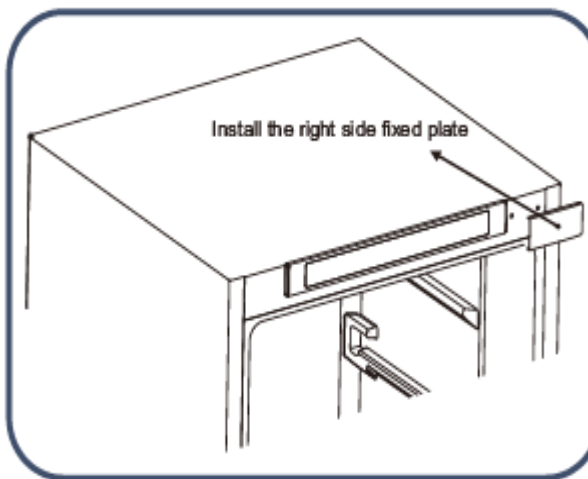
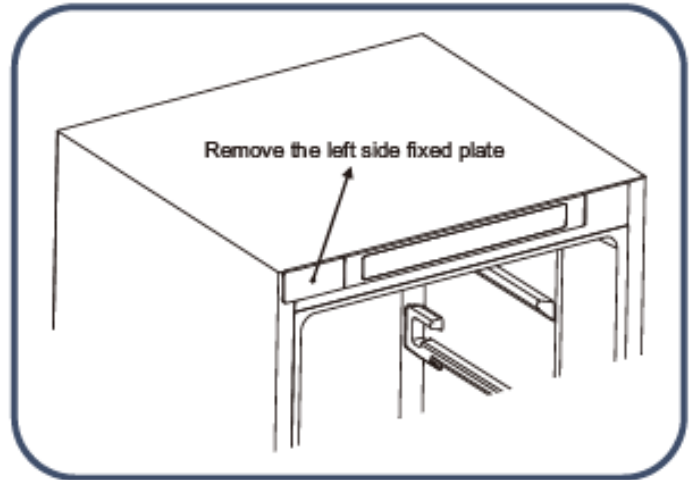
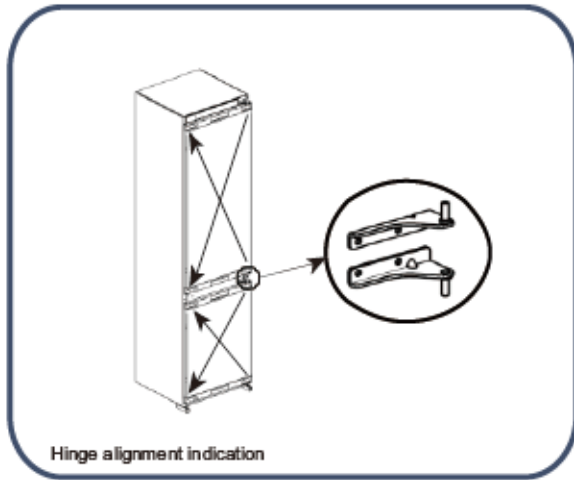

## INSTALLATION DANS L'ARMOIRE

1. Exigences relatives à la taille de l'armoire. (La plinthe et l'arrière de l'armoire doivent être dotés d'un canal de dissipation de chaleur traversant).

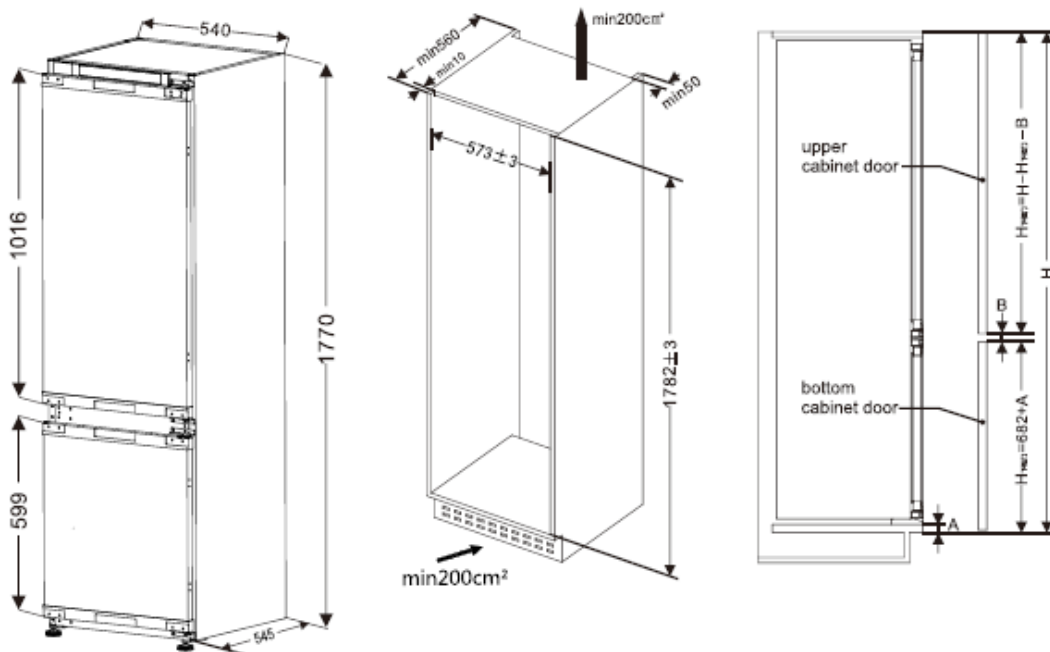

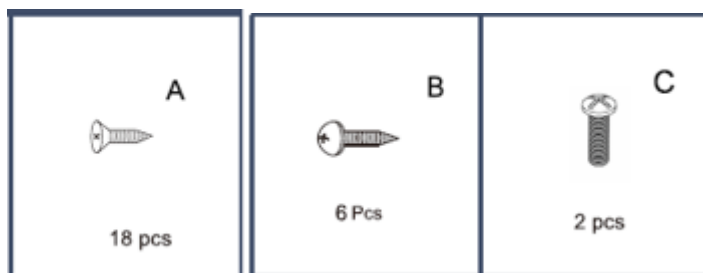

2. Faites passer le cordon d'alimentation à travers le trou à l'arrière de l'armoire. Si la prise de courant se trouve à l'intérieur de l'armoire, branchez d'abord l'appareil dans la prise, puis placez l'appareil à l'intérieur de l'armoire.

3. Déplacez l'appareil dans l'armoire, ajustez la position de l'appareil dans le sens avant-arrière pour vous assurer que la plaque supérieure avant entre en contact avec le haut de l'armoire. Ajustez la position de l'appareil dans le sens gauche-droite pour vous assurer que l'espace entre le côté porte du réfrigérateur et l'armoire est de 5 à 10 mm.

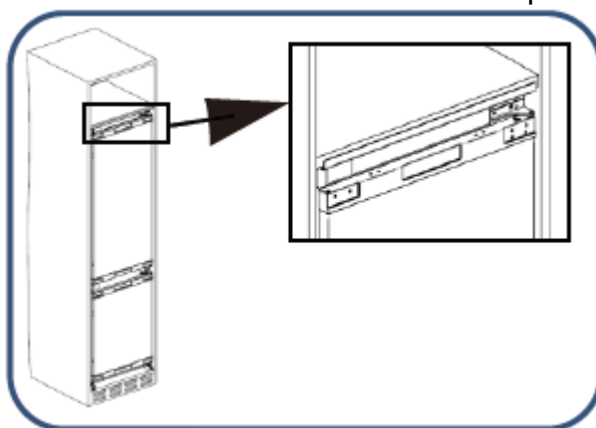

**Attention :** Ne pas écraser le cordon d'alimentation, un cordon d'alimentation cassé peut provoquer un incendie

4. Insérez le côté bande magnétique de la bande d'étanchéité dans l'espace entre le côté non-charnière de l'appareil et l'armoire, faites adsorber la surface de la bande magnétique sur la paroi latérale de l'appareil et coupez l'excédent de longueur après adsorption de bas en haut.



5. Faites tourner le pied de réglage pour que l'appareil et l'armoire atteignent l'état approprié, vissez le pied de réglage avec des vis, puis fixez la plaque supérieure de l'appareil et le dessus de l'armoire avec des vis, et couvrez le bouchon à vis.

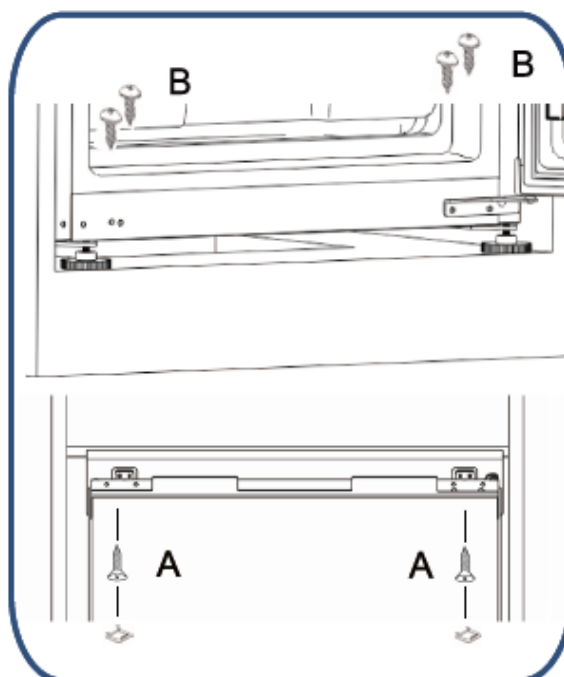

6. Triez les assemblages de rails coulissants comme indiqué.

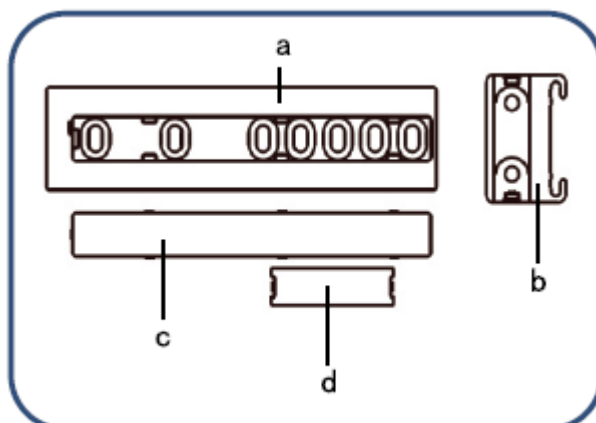

7. Placez le rail coulissant (a) sur la paroi intérieure de la porte de l'armoire comme indiqué sur l'image et fixez-le au panneau de porte avec des vis.

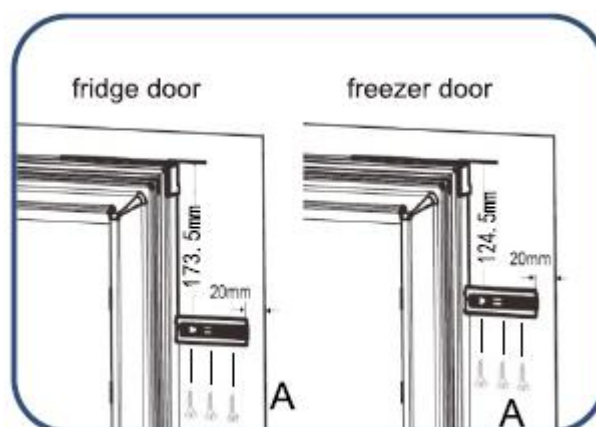

8. Fixez le couvre-rail (C) au rail (a).

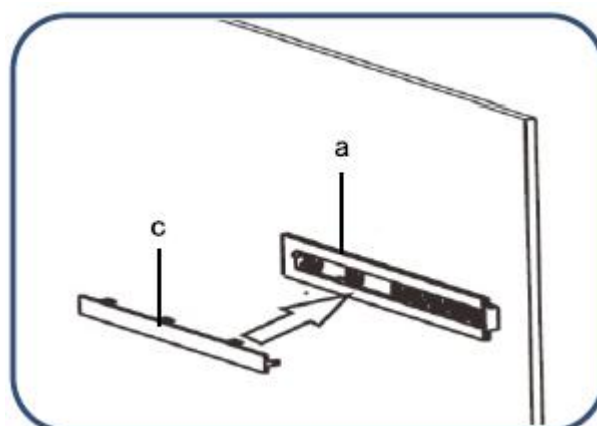

9. Ouvrez la porte du réfrigérateur et la porte de l'armoire à 90°, placez le curseur (b) sur le rail (a), puis mettez en parallèle la porte du réfrigérateur et la porte de l'armoire, et utilisez la vis C (installée sur la porte) pour placer le curseur (b) fixé à la porte du réfrigérateur.

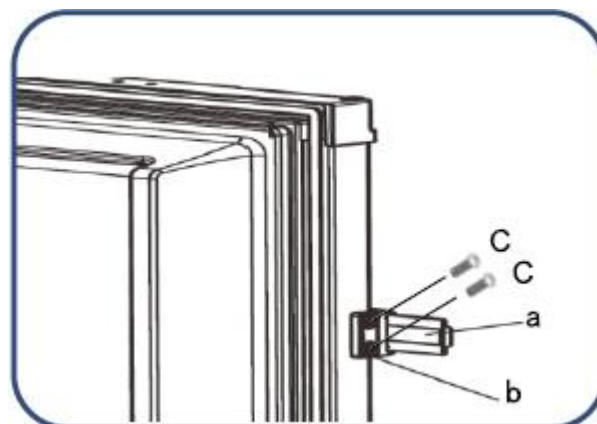

10. Fixez le couvercle coulissant (d) au curseur (b). Utilisez la même méthode pour fixer les autres ensembles de glissières afin de relier la porte du réfrigérateur et la porte du congélateur aux portes de l'armoire.

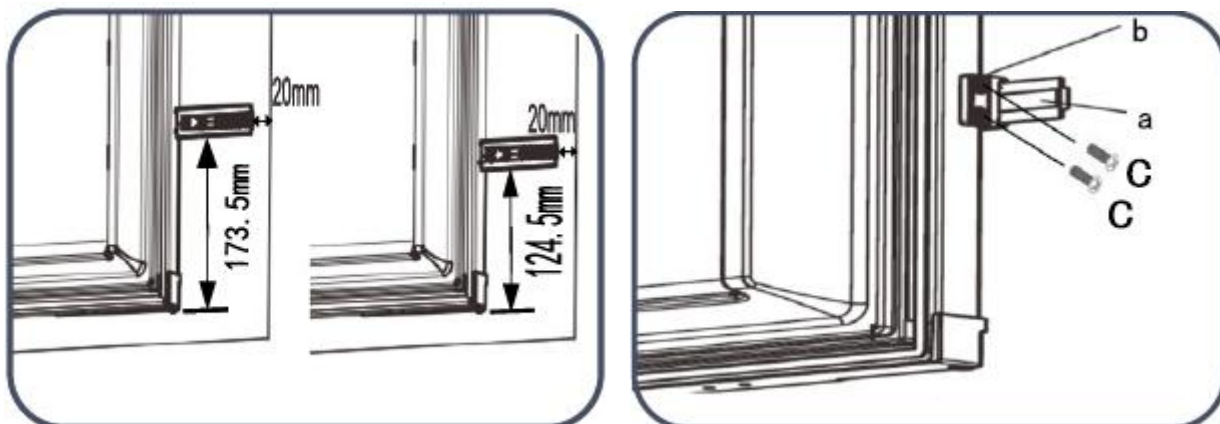

11. Fixez d'abord la poutre fixe au réfrigérateur, ajustez les côtés gauche et droit, alignez le côté avec la paroi latérale de l'armoire et verrouillez-le avec des vis. Verrouillez ensuite la poutre fixe et le réfrigérateur et fixez enfin le couvercle de la poutre fixe.

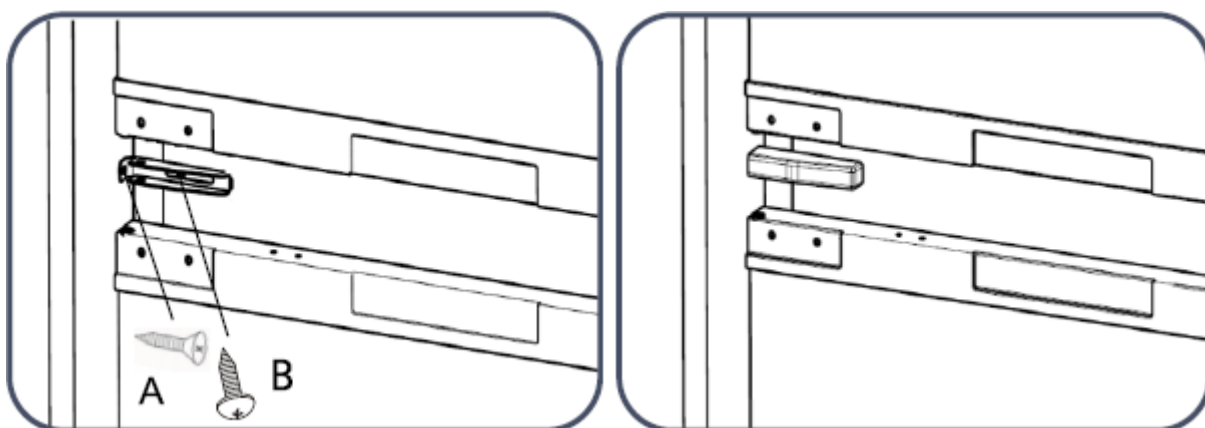

## 7. GUIDE DE DEPANNAGE

Vous pouvez résoudre seul et facilement quelques problèmes communs, économisant ainsi le coût d'une intervention d'un dépanneur. Essayez les suggestions suivantes pour voir si votre problème peut être résolu sans l'aide d'un dépanneur :

Problèmes	Solutions
<b>Coupure de courant</b>	En cas de panne de courant, les aliments surgelés seront conservés pendant environ 15 heures N'ouvrez pas le congélateur trop souvent pendant une panne de courant.
<b>Inhabituel bruits</b>	<ul style="list-style-type: none"> <li>✓ Vérifiez le réglage des pieds de votre appareil et sa stabilité.</li> <li>✓ Vérifiez qu'il n'est pas en contact avec un mur.</li> <li>✓ Vérifiez que toutes les pièces amovibles (bacs, étagères, tiroirs, volets, etc.) sont en place.</li> </ul>
<b>L'appareil ne refroidit pas suffisamment</b>	<ul style="list-style-type: none"> <li>✓ Vérifiez si la température est correctement réglée. Si ce n'est pas le cas, ajustez la température en conséquence.</li> <li>✓ Vérifiez que vous n'avez pas mis une grande quantité d'aliments</li> </ul>

	<p>ou des aliments chauds dans votre appareil.</p> <ul style="list-style-type: none"> <li>✓ Veillez à ne pas ouvrir trop souvent la porte de votre appareil ni à la laisser ouverte.</li> <li>✓ Vérifiez que la porte est bien fermée.</li> <li>✓ Placez votre appareil loin de toute source de chaleur.</li> <li>✓ Assurez-vous que la ventilation autour de l'appareil est respectée.</li> <li>✓ Il est normal que le congélateur ne fonctionne pas pendant le cycle de dégivrage ou pendant une courte période après la mise en marche de l'appareil pour protéger le compresseur</li> </ul>
<b>L'unité ne refroidit pas du tout</b>	<ul style="list-style-type: none"> <li>✓ Vérifiez si votre appareil est correctement connecté.</li> <li>✓ Vérifiez si le disjoncteur de votre maison n'est pas coupé, si le fusible n'est pas grillé ou n'est pas dévissé.</li> </ul>
<b>Du givre se forme à l'intérieur de votre appareil</b>	<ul style="list-style-type: none"> <li>✓ Veillez à ne pas ouvrir trop souvent la porte de votre appareil ni à la laisser ouverte.</li> <li>✓ Vérifiez que les sorties d'air ne sont pas obstruées par des aliments et assurez-vous que le compartiment alimentaire est placé à l'intérieur de l'appareil pour permettre une ventilation suffisante.</li> <li>✓ Pour éliminer le givre, reportez-vous au chapitre « Nettoyage et entretien ».</li> </ul>
<b>Certains aliments ne sont pas complètement congelés.</b>	<ul style="list-style-type: none"> <li>✓ Il est tout à fait normal que les aliments qui contiennent beaucoup de matières grasses ou d'alcool ne soient pas complètement congelés et restent partiellement mous (glaces, jus de fruits, etc.).</li> </ul>
<b>Les viandes congelées ont des rayures blanches</b>	<ul style="list-style-type: none"> <li>✓ Vérifiez si la température de votre appareil est correctement réglée et n'est pas trop basse.</li> <li>✓ Vérifiez si vous avez conservé ces viandes trop longtemps au congélateur.</li> </ul>
<b>La porte est difficile à ouvrir</b>	<p>Il est normal que la porte ait une certaine résistance à l'ouverture, surtout lorsque vous venez de la fermer. Une petite dépression se crée dans votre appareil qui sert à assurer une parfaite étanchéité de la porte. Il suffit d'attendre quelques minutes moments avant réouverture.</p>
<b>Le congélateur ne fonctionne pas</b>	<ul style="list-style-type: none"> <li>✓ Vérifiez si votre appareil est branché et allumé.</li> <li>✓ Vérifiez que le fusible de votre installation électrique n'a pas sauté.</li> </ul>
<b>De la condensation apparaît à l'extérieur du congélateur</b>	<ul style="list-style-type: none"> <li>✓ Cela peut être dû à un changement de température ambiante. Essuyez toute trace d'humidité. Si le problème persiste, contactez le magasin où l'achat a été effectué.</li> </ul>
<b>Odeur particulière dans l'appareil</b>	<ul style="list-style-type: none"> <li>✓ Vérifiez si des aliments sont avariés, si c'est le cas, jetez-les.</li> <li>✓ Vérifiez que vos aliments à forte odeur sont emballés.</li> </ul>

## 8. ENVIRONNEMENT

Ce produit est conforme à la Directive UE 2019/290/UE relative aux déchets d'équipements électriques et électroniques (DEEE). En vous assurant que ce produit est éliminé correctement, vous aiderez à prévenir les conséquences négatives potentielles pour l'environnement et la santé humaine qui pourraient être dues à la manipulation inappropriée des déchets de ce produit.

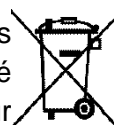

Le symbole de poubelle barrée apposé sur l'appareil indique que ce produit devra, à la fin de son cycle de vie, être traité séparément des autres déchets domestiques. Il devra donc être emmené dans un centre de collecte sélective destiné aux appareils électriques et/ou électroniques ou bien, si vous achetez un appareil équivalent, au revendeur de ce nouvel appareil.

L'utilisateur est responsable d'apporter l'appareil en fin de vie aux structures de collecte appropriées.

Une collecte sélective et adéquate visant à envoyer l'appareil inutilisé au recyclage, au traitement et à une élimination compatible avec l'environnement, contribue à éviter les effets négatifs possibles sur l'environnement, sur la santé et favorise le recyclage des matériaux dont le produit est composé.

Pour obtenir des renseignements plus détaillés sur les systèmes de collecte disponibles, s'adresser au service local d'élimination des déchets ou bien au magasin où l'appareil a été acheté.

## **9. AVERTISSEMENT**

Dans un souci d'amélioration constante de nos produits, nous nous réservons la possibilité de modifier les caractéristiques techniques sans préavis.

Les garanties des produits de la marque FRIGELUX sont exclusivement énoncées par les distributeurs que nous avons choisis. Aucun élément des présentes ne peut être interprété comme une garantie supplémentaire.

La société FRIO ENTREPRISE ne peut être tenue responsable des erreurs ou des omissions techniques et de rédaction dans les présentes.

Document non contractuel.

Votre Contact Opérateur Economique est :

**FRIO ENTREPRISE**

143 Boulevard Pierre Lefauchaux

72230 ARNAGE

Tel: 02 43 21 69 80

Mail: Operateur@groupefrio.com

Dear customer,

Before placing your new appliance into operation, please read these operating instructions carefully. They contain important information for safe use, for installation and for maintenance of the appliance. Please keep these operating instructions for future reference. Pass them on to possible new owners of the appliance.

Notes: which are important for your safety or for the proper functioning of the appliance, are stressed with a warning triangle and or with signal words (**Warning! Caution! Important!**). Please observe the following carefully.

## 1. GENERAL SAFETY INSTRUCTIONS

**For your safety and correct usage, before installing and first using the appliance, read this user manual carefully, including its hints and warnings.** To avoid unnecessary mistakes and accidents, it is important to make sure that all people using the appliance are thoroughly familiar with its operation and safety features. Save these instructions and be sure that they remain with the appliance if it is moved or sold, so that anyone using it throughout its life, will be properly informed on its usage and safety notices. For the safety of life and property, keep the precautions of these user's instructions as the manufacturer is not responsible for damages caused by omission.

### **Safety of children and other vulnerable people**

- This appliance can be used by children aged from 8 years and above, and by people with reduced physical, sensory or mental capabilities or lack of experience and knowledge if they have been given supervision or instruction concerning use of the appliance in a safe way and understand the hazards involved.
- User cleaning and servicing operations should not be carried out by children, unless they are more than 8 years old and are supervised.
- Keep all packaging away from children as there is risk of suffocation.
- Risk of child entrapment. Child entrapment and suffocation are not problems of the past. Junked or abandoned appliances are still dangerous, even if they will "just sit in the garage a few days".
- If you are discarding the appliance, pull the plug out of the socket, cut the connection cable (as close to the appliance as you can) and remove the door to prevent children playing from suffering an electric shock or from closing themselves inside it.
- If this appliance, featuring a magnetic door seal, is to replace an older appliance having a spring lock (latch) on the door or lid, be sure to make the spring lock unusable before you discard the old appliance. This will prevent it from becoming a death trap for a child.
- Keep the appliance and its power cable out of reach of children less than 8 years old.
- Before you throw away your old wine cooler: take off the door. Leave the shelves in place so that children may not easily climb inside.
- Children from 3 to 8 are allowed to load and unload the appliance.

## **General safety**

WARNING — This appliance is intended to be used in the household.

WARNING — Do not store explosive substances such as aerosol cans with a flammable propellant in this appliance.

WARNING — If the supply cord is damaged, it must be replaced by the manufacturer, its service agent or similarly qualified persons in order to avoid a hazard.

WARNING — Keep ventilation openings, in the appliance enclosure or in the

WARNING — Do not damage the refrigerant circuit.

WARNING — Do not use electrical appliances inside the compartments of the appliance, unless they are of the type recommended by the manufacturer.

WARNING — The refrigerant and insulation blowing gas are flammable. When disposing of the appliance, do so only at an authorized waste disposal center. Do not expose to flame.

## **Refrigerant**

The refrigerant isobutene (R600a) is contained within the refrigerant circuit of the appliance, a natural gas with a high level of environmental compatibility, which is nevertheless flammable. During transportation and installation of the appliance, ensure that none of the components of the refrigerant circuit becomes damaged. The refrigerant (R600a) is flammable.

## **Caution risk of fire**

If the refrigerant circuit should be damaged:

- Avoid opening flames and sources of ignition.
- Thoroughly ventilate the room in which the appliance is situated.

It is dangerous to alter the specifications or modify this product in any way. Any damage to the cord may cause a short circuit, fire, and/or electric shock.

## **Electrical safety**

- We cannot be held responsible for any incident caused by poor electrical installation. The power cord must not be lengthened. Make sure that the power plug is not crushed or damaged. A crushed or damaged power plug may overheat and cause a fire.
- Make sure that you can access the main plug of the appliance.
- Do not pull the main cable.
- If the power plug socket is loose, do not insert the power plug. There is a risk of electric shock or fire.
- You must not operate the appliance without the interior lighting lamp cover.
- The appliance is only applied with power supply of single-phase alternating current of 220~240V/50Hz. The device uses a wall socket earthed according to current recommendations.
- If the power cable is damaged, do not proceed with his replacement but contact your after-sales service.

- The socket must be readily accessible but out of reach of children. If unsure, contact your installer.
- When positioning the appliance, ensure that the cord is not trapped or damaged.

### **Daily use**

- Do not store flammable gas or liquids in the appliance. There is a risk of an explosion.
- Do not operate any electrical appliances in the appliance (e.g. electric ice cream makers, mixers etc.).
- Never place bottles or jars containing liquids in the appliance unless they are filled at 2/3 of their capacity, freezing expands liquids and the container may explode.
- When unplugging always pull the plug from the mains socket. do not pull on the cable.
- Do not place the appliance in direct sunlight.
- Keep burning candles jumps and other items with naked flames away from the appliance so that do not set the appliance on fire.
- The appliance is intended for keeping food stuff.
- The appliance is heavy. Care should be taken when moving it.
- If your machine has wheels, remember that they are only used to facilitate small movements. Do not move it on longer journeys.
- Never use the base, drawers, doors etc. to stand on or as supports.
- To avoid items falling and causing injury or damage to the appliance, do not overload the door racks or put too much food in the crisper drawers.

### **Caution! Care and cleaning**

- Before maintenance, switch off the appliance and disconnect the mains plug from the mains socket.
- Do not clean the appliance with metal objects, steam cleaner, ethereal oils, organic solvents or abrasive cleansers.
- Do not use sharp objects to remove frost from the appliance. Use a plastic scraper.

### **Important installation!**

For electrical connection, carefully, follow the instructions given in this manual.

- Unpack the appliance and check if there is any damage on it. Do not connect the appliance if it is damaged. Report possible damage immediately to the place you bought it. In this case retain packing.
- It is advisable to wait at least 24 hours before connecting the appliance to allow the oil to flow back in the compressor.
- Adequate air circulation should be around the appliance, lacking this leads to overheating.

To achieve sufficient ventilation, follow the instructions relevant to installation.

- The appliance must not be located close to radiators or cookers.
- Make sure that the mains plug is accessible after the installation of the appliance.

## ENERGY SAVINGS

- To reduce the power consumption of your device:
- Install it in a suitable location (see "Installing your appliance").
- Keep the doors open for as short time as possible.
- Do not put hot food into your device.
- Ensure the optimal functioning of your device by periodically cleaning the condenser (see "Routine maintenance of your appliance").
- Ensure the optimal functioning of your device by not allowing too much frost accumulate in the appliance (defrost it when the frost thickness exceeds 5-6 mm).
- Periodically check the door seals and make sure they always close effectively. If this is not the case, please contact your after-sales service.

## Service

- Any electrical work required to do the servicing of the appliance should be carried out by qualified electrician or competent person.
- This product must be serviced by an authorized Service Center, and only genuine spareparts must be used.

<p>This appliance is for domestic use only. The manufacturer cannot be held responsible for another use.</p>
--

Aesthetic and functional spare parts in accordance with REGULATION (EU) 2019/2019 (Annex II, point 3.), are available for after sales service network and end users for a maximum period of 7 or 10 years (List on Annex II, point 3.a.1 et 3.a. from the date of end of commercialization on the market of the last unit. The list of spare parts and the procedure for ordering them (professional access / end user access) are available on the following website: [www.interfroidservices.fr](http://www.interfroidservices.fr) or by post at the following address: Interfroid Services, 123 Route du Chêne, 72230 ARNAGE.

For other functional spare parts not specified in EU regulation 2019/2019, they are available for a period of 7 years.

The manufacturer's warranty is 1 year for functional parts.



## R600a Safety regulation



Warning: Do not use mechanical devices or other means to accelerate the defrosting process, other than those recommended by the manufacturer.



Warning: Keep ventilation openings in the appliance enclosure or in the structure clear of obstruction.



Do not store explosive substances such as aerosol cans with a flammable propellant in this appliance.



Warning: Do not damage the refrigerant circuit.



Refrigerating units operating on Isobutane (R600a) may not be placed in an area with sources of ignition (e.g. unsealed electrical contacts) or where the refrigerant could gather in the event of a leak. The type of refrigerant is indicated on the cabinet's type plate.



Warning: Do not use electrical appliances inside the compartments of the appliance, unless they are of the type recommended by the manufacturer.

**The appliance meets the requirements of all European Directives and their modifications.**

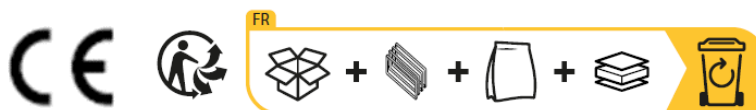

## 2. PRODUCT DESCRIPTION

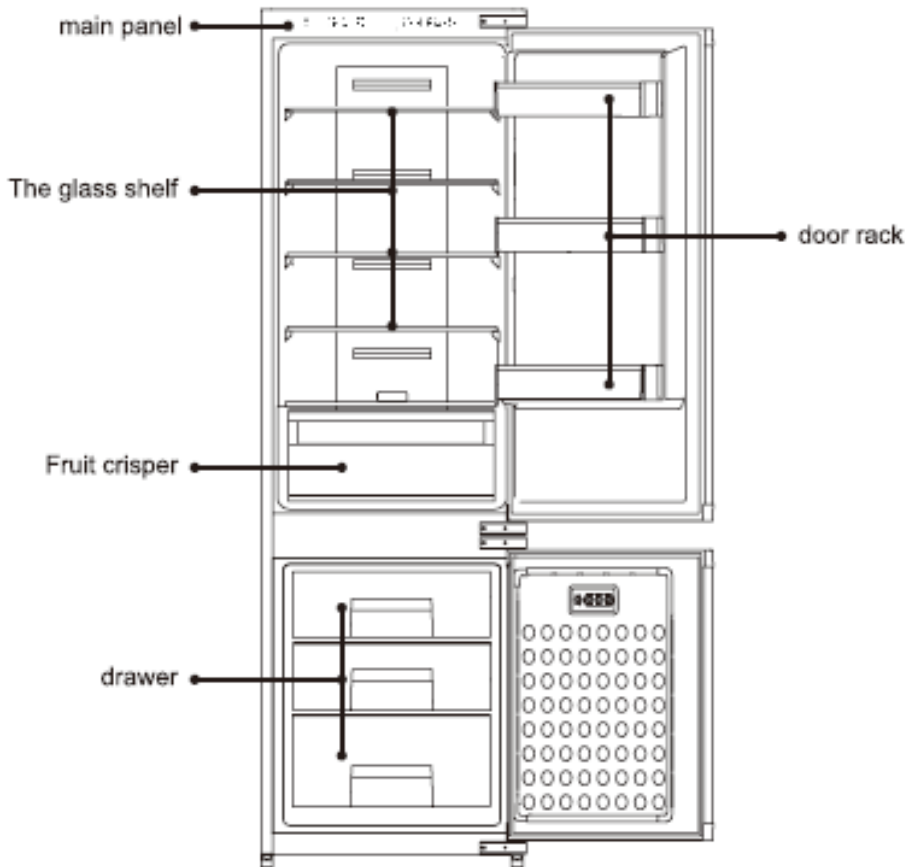

To find out more about your product, consult the online EPREL database. As defined in Commission Delegated Regulation (2019/2016 all information relating to this refrigeration appliance is available on the EPREL Base (European Product Database for Energy Labeling).

This database enables you to consult the information and technical documentation of your refrigeration appliance. You can access the EPREL Database by scanning the QR code on the energy label of your appliance or by going directly to [www.ec.europa.eu](http://www.ec.europa.eu) and searching for the reference of your refrigeration appliance.

## 3. INSTALLATION INSTRUCTIONS

### Location

When selecting a position for your appliance you should make sure the floor is flat and firm, and the room is well ventilated. An average ambient temperature must be observed.

This temperature is specific according to the climatic class of the device:

CLASS	SYMBOL	AMBIENT TEMPERATURES RANGE (°C)
Extended temperate	SN	From +10 to +32
Temperate	N	From +16 to +32
Subtropical	ST	From +16 to +38
Tropical	T	From +16 to +43

- **SN:** This refrigerating appliance is intended to be used at ambient temperatures ranging from 10°C to 32°C
- **N:** This refrigerating appliance is intended to be used at ambient temperatures ranging from 16°C to 32°C
- **ST:** This refrigerating appliance is intended to be used at ambient temperatures ranging from 16°C to 38°C
- **T:** This refrigerating appliance is intended to be used at ambient temperatures ranging from 16°C to 43°C

Avoid placing your appliance near a heat source, for example, cooker, boiler or radiator. Also, avoid direct sunlight on buildings or deckchairs. Make sure the appliance is not placed near moisture (e.g. tumble dryer) otherwise condensation will occur on the furniture.

Space requirement diagram when the door is closed:

cabinet size(mm)		product size(mm)	
Net empty width	573 ± 3	Width	540
Net empty depth	≥ 560 (recommend 600)	Depth	545
Net empty Height	1782 ± 3	Height	1770

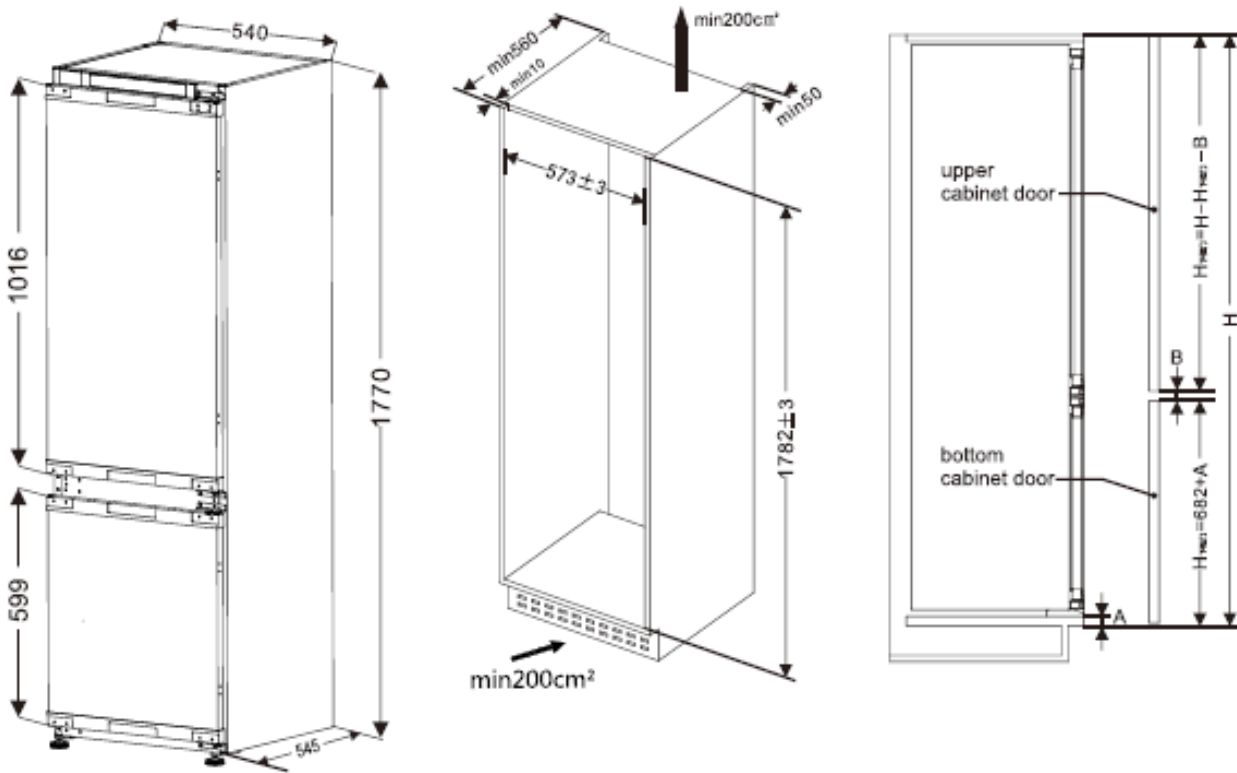

**Recommendation combination:**

The following arrangement of your appliance's equipment (drawers, bins, shelves, etc.) is recommended so that energy is used as rationally as possible by the refrigeration appliance. Any change to this arrangement may impact the appliance's energy consumption.

**Cleaning before use**

Wipe the inside of the appliance with a weak solution of the bicarbonate of soda. Then rinse with warm water using a damp sponge or cloth. Wash the baskets and shelves in warm soapy water and dry completely before putting them in the appliance.

### Before plugging in

Check that you have a socket which is compatible with the plug supplied with the appliance. **DO NOT SWITCH ON UNTIL FOUR HOURS AFTER MOVING THE APPLIANCE.**

The coolant fluid needs time to settle. If the appliance is switched off at any time, wait 30 minutes before switching back on to allow the coolant fluid to settle.

### Before filling your appliance

Before storing food in your appliance, turn it on and wait for 4 hours, to make sure it is working properly and to allow the appliance to fall to the correct temperature.

## 4. OPERATING YOUR APPLIANCE

### Temperature Control

Your appliance is equipped with an electronic thermostat located inside the appliance.

The first time you put your appliance into operation, set the thermostat to “+4/-18” and let it run empty for 4 hours before storing food in it so that it is sufficiently cooled.

Adjust the temperature as needed, “+4/-18” seems appropriate for use in a home or office (ambient temperature 25°C).

The device guarantees that the temperature is maintained as long as it is in operation and used under normal conditions of use. The temperature inside the appliance can be influenced by many factors: ambient temperature, exposure to the sun, number of door openings and quantity of food stored

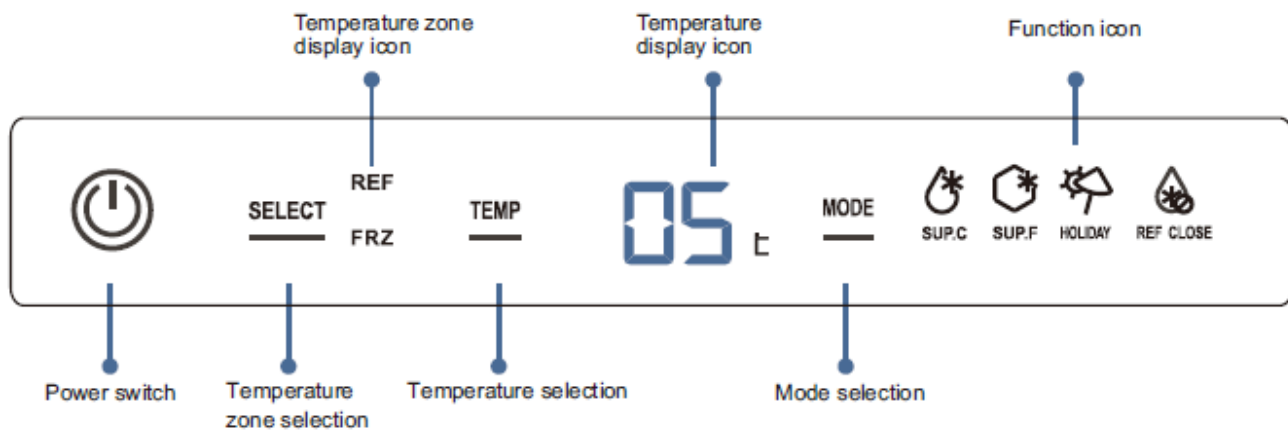

<b>Power switch:</b>	Power on/off the appliance
<b>Temperature zone selection:</b>	Select the temperature zone of refrigerator and freezer compartment
<b>Temperature adjustment:</b>	Adjust the temperature settings in the selected temperature zone
<b>Function selection:</b>	Select functions of: fast cooling, fast freeze, holiday or fridge compartment refrigeration power off
<b>Temperature zone displaying icon:</b>	Display current temperature zone
<b>Temperature displaying icon:</b>	Display the temperature setting or value for current temperature zone
<b>Fast cooling icon:</b>	Indicate the refrigerator is in fast cooling status
<b>Fast freeze icon:</b>	Indicate the refrigerator is in fast freezing status
<b>Holiday mode icon:</b>	Indicate the refrigerator is in holiday mode status

<b>Refrigerator compartment power off mode:</b>	Indicate the fridge compartment refrigeration is powered off
---	--

**Power switch:**

- Turn on the refrigerator: When the refrigerator is in power off status, press the «power switch" button for 3 seconds, the indicator is on, and the refrigerator starts running.
- Turn off the refrigerator: Press "power switch" button for 3 seconds, the indicator is off, and the refrigerator stops running.



**Adjust the temperature of refrigerator compartment:**

- Press the "temperature zone selection" button, the refrigerator and freezer temperature zone display icon will be illuminated in turn.
- Select the refrigerator compartment temperature zone, the corresponding display icon will be illuminated, and the actual temperature inside refrigerator compartment will be displayed.
- Press "temperature selection" button, the temperature display icon will display current setting of refrigerator compartment and flash.
- Press "temperature selection" button again, the refrigerator compartment temperature setting will cycle in turns: "02"\_"03"\_"04"\_"05"\_"06"\_"07"\_"08"\_"02".

**Note:** If there is no pressing button operation in 5 seconds, the current setting will be confirmed.



**Adjust the temperature of freezer compartment:**

- Press the "temperature zone selection" button, the refrigerator and freezer temperature zone display icon will be illuminated in turn.
- Select the refrigerator compartment temperature zone, the corresponding display icon will be illuminated, and the actual temperature inside freezer compartment will be displayed.
- Press "temperature selection" button, the temperature display icon will display current setting of freezer compartment and flash.
- Press "temperature selection" button again, the freezer compartment temperature setting will cycle in turns:

"-12"\_"-13"\_"-14"\_"-15"\_"-16"\_"-17"\_"-18"\_"-19"\_"-20"\_"-21"\_"-22"\_"-23"\_"-24"\_"-12"

**Note:** If there is no pressing button operation in 5 seconds, the current setting will be confirmed.



### Fast Cooling mode:

- Activation: Press "mode selection" button, "fast cooling" icon will flash. After 5 seconds, the "fast cooling" icon will be illuminated, and fast cooling function is activated.



- Deactivation: In fast cooling mode, press the "mode selection" button, the "fast cooling" icon will flash. After 5 seconds, the "fast cooling" icon turns off and the refrigerator quits fast cooling mode.



### Fast Freezing mode:

- Activation: Press "mode selection" button 2 times, "fast freezing" icon will flash. After 5 seconds, the "fast freezing" icon will be illuminated, and the fast freezing function is activated.



- Deactivation: In fast freezing mode, press the "mode selection" button 2 times, the "fast freezing" icon will flash. After 5 seconds, the "fast freezing" icon turns off and the refrigerator quits fast freezing mode.



### Holiday mode:

- Activation: Press "mode selection" button 3 times, the "holiday mode" icon will flash. After 5 seconds, the "holiday mode" icon will be illuminated and the holiday mode function is activated.



- Deactivation: In holiday mode function, press "function selection" button 3 times, the "holiday mode" icon will flash. After 5 seconds, the "holiday mode" icon turns off and the refrigerator quits holiday mode.



### Refrigerator compartment power off mode:

- Activation: Press " mode selection" button 4 times, "fridge compartment refrigeration power off" icon will flash. After 5 seconds, the "fridge compartment refrigeration power off" icon will be illuminated and fridge compartment refrigeration power off function is activated.



- Deactivation: In holiday mode function, press "function selection" button 3 times, the "fridge compartment refrigeration power off " icon will flash. After 5 seconds, the " fridge compartment refrigeration power off " icon turns off and the refrigerator quits fridge compartment refrigeration power off.



### Open door alarm function:

If the refrigerator has been left open for 180 seconds, an alarm will sound three times by 0,5 second interval every 30 seconds until the door is closed.

### NOTE:

- Turning off the thermostat stops the cooling cycle, but does not stop power to the appliance
- If the unit is unplugged, lost power, or turned off; you must wait 3 to 5 minutes before restarting the unit. If you attempt to restart before this time delay, the appliance will not start.
- If you choose to change the thermostat setting, adjust thermostat control by one numerical increment at a time. Allow several hours for temperature to stabilize between adjustments.

**Do not leave the door open for too long so that the indoor temperature does not rise too much.**

## 5. FOOD CONSERVATION

### Food preservation and storage.

The storage of foodstuffs must comply with the regulatory conservation temperatures established by the National Agency for Food, Environmental and Occupational Health Safety (ANSES). Failure to comply with these storage temperatures involves risks of poisoning and food waste.

Refrigerator compartments	Type of food
Door or balconies of fridge compartment	<ul style="list-style-type: none"> <li>Foods with natural preservatives, such as jams, juices, drinks, condiments.</li> <li>Do not store perishable foods.</li> </ul>
Crisper drawer (salad drawer)	<ul style="list-style-type: none"> <li>Fruits, herbs and vegetables should be placed separately in the crisper bin.</li> <li>Do not store bananas, onions, potatoes, garlic in the refrigerator.</li> </ul>
Fridge shelf – middle	<ul style="list-style-type: none"> <li>Dairy products, eggs</li> </ul>
Fridge shelf – top	<ul style="list-style-type: none"> <li>Foods that do not need cooking, such as ready-to-eat foods, deli meats, leftovers.</li> </ul>

Under the recommended setting, the best shelf life is no more than 3 days in the appliance and 3 months in the freezer (4 stars); The better storage time may reduce other parameters.

Compartment	Type of compartment	Storage conditions		
		T°C mini	T°C maxi	T°C consigne
Compartment for non-frozen food	Compartment for fresh food	0	8	4
Compartment for highly perishable food	Compartment for highly perishable food	-3	3	2
Compartment for frozen food	No star and ice making	s.o.	0	0
	1 star	s.o.	-6	-6
	2 stars	s.o.	-12	-12
	3 stars	s.o.	-18	-18
	4 stars	s.o.	-18	-18

Failure to comply with these storage temperatures involves risks of poisoning and food waste. For optimal conservation of foodstuffs, it is recommended to adjust the temperatures of the compartments as below:

	Compartments TYPE	Target storage temp.[°C]	Appropriate food
1	Fridge	+2≤+8	Eggs, cooked food, packaged food, fruits and vegetables, dairy products, cakes, drinks and other foods are not suitable for freezing.
2	Freezer ❄️***	≤-18	Seafood (fish, shrimp, shellfish), freshwater aquatic products and meat products (recommended for 3 months, the longer the storage time, the worse the taste and nutrition), suitable for frozen fresh food.
3	Freezer ❄️**	≤-18	Seafood (fish, shrimp, shellfish), freshwater aquatic products and meat products (recommended for 3 months, the longer the storage time, the worse the taste and nutrition), are not suitable for frozen fresh food.
4	Freezer ❄️*	≤-12	Seafood (fish, shrimp, shellfish), freshwater aquatic products and meat products (recommended for 2 months, the longer the storage time, the worse the taste and nutrition), are not suitable for frozen fresh food
5	Freezer ❄️	≤-6	Seafood (fish, shrimp, shellfish), freshwater aquatic products and meat products (recommended for 1 months, the longer the storage time, the worse the taste and nutrition), are not suitable for frozen fresh food.
6	0- star compartment	-6≤0	Fresh pork, beef, fish, chicken, some packaged processed foods, etc. (Recommended to eat within the same day, preferably no more than 3 days). Partially encapsulated processed foods (non-freezable foods)
7	Chill	2≤+3	Fresh/frozen pork, beef, chicken, freshwater aquatic products, etc.(7 days below 0°C and above 0°C is recommended for consumption within that day, preferably no more than 2 days). Seafood (less than 0 for 15 days, it is not recommended to store above 0°C)
8	Fresh Food	0≤+4	Fresh pork, beef, fish, chicken, cooked food, etc. (Recommended to eat within the same day, preferably no more than 3 days)
9	Wine	+5≤+20	red wine,white wine,sparkling wine etc.

## FROZEN PRODUCTS / FROZEN PRODUCTS

Your household appliance allows you to freeze food, it quickly lowers the temperature to the core, and you can thus keep it longer. Freezing is a faster and more intense industrial process than home freezing. The products that you buy in the trade are frozen.

## PREPARING FOODS FOR FREEZING

**Caution: Freezing does not sterilize. It is therefore important that you prepare your food for freezing by respecting a few simple rules of hygiene. Wash your hands before touching food, clean used kitchen utensils before using them again.**

Only freeze fresh, quality food. Refer to the “Food Freezing Guide” table to find out which products you can freeze and how long you can keep them. Blanch fruits and vegetables before freezing so that they retain color, aroma, taste and vitamins, Immerse them for a few moments in boiling water. Divide the food you want to freeze into small individual portions corresponding to a meal. Small portions are quickly frozen to the core. Pack the food tightly to prevent it from losing its flavor or dry out. Use plastic bags, polyethylene film, aluminum foil or containers suitable for freezing. If you use plastic bags, squeeze the air before sealing them. hermetically.

**Note on each package:**

- The freezing date.
- The expiry date.
- The type of food contained.
- The number of servings contained.

If you buy frozen foods, take them last when shopping. Check carefully:

- That their packaging is not damaged
- That they are not covered with a layer of frost (this would mean that they have been partially thawed). Pack them in an insulated bag or in newspaper, transport them quickly, put them away immediately. Respect the expiry date indicated on their packaging. Your appliance is equipped with a freezer compartment \*\*\*\*, it allows you to keep frozen products in an optimal way.

**FOOD STORAGE**

Do not put fresh foods next to those that are already frozen in order to avoid causing an increase in the temperature of the latter.

**Information: the maximum weight of food that you can freeze per 24 hours is indicated on the identification plate (located inside the freezer section of your appliance, on the left wall at the bottom) under the name: "FREEZING CAPACITY / FREEZING CAPACITY (kg/24h)".**

**DEFROST FOOD**

You can defrost food in five different ways:

- By putting them in the freezer section of your appliance for several hours.
- By letting them thaw gently at room temperature.
- In a traditional oven at very low temperature (40/50°C).
- In the microwave.
- By cooking them directly. Thawing in the freezer is the slowest but safest method.

**Caution: Never refreeze food that has been defrosted, even partially, without having cooked it first. We do not recommend that you take products straight out of the freezer (ice cream, ice cubes, etc.) directly to your mouth, as they are then at a very low temperature, and you risk cold burns. Avoid touching frozen or deep-frozen foods with wet hands, they may stick together. We advise you to defrost your food only for immediate use.**

**6. CARE AND MAINTENANCE****Defrosting**

Defrost your appliance when frost is accumulated on the evaporator is about 2mm:

- Remove all contents from the appliance and unplug it.
- Leave the door of the appliance open to allow the melting of the ice.
- Remove large pieces of ice, if necessary, with dishcloth or something that will not damage the walls.
- Do not use hot water or other electric heaters to melt the accumulated ice.
- After defrosting, remove the accumulated ice / water and dry the appliance with a soft cloth.
- Restart the unit according to the start instructions. Never use a knife or other sharp instrument to scrape ice inside.

## Cleaning inside the appliance

After defrosting you should clean the appliance internally with a weak solution of bicarbonate of soda. Then rinse with warm water using a damp sponge or cloth and wipe dry. Wash the baskets in warmsoapy water and ensure they are completely dry before putting them in the appliance. Water will flow into the defrost drain, it doesn't matter if the amount of water is not large, this water arrives in the recovery tank located at the back and evaporates naturally.

**Caution:** Make sure that no pieces of food are clogging the defrost drain.

## If you're going on vacation

If your appliance is not to be used for several months, remove all food, turn off and unplug the appliance from the outlet. Clean and dry the inside and outside of the appliance thoroughly. Also leave the door open, blocking it if necessary, to prevent condensation, odors, mold.

## Moving the unit

After any movement, it must not be connected for 4 hours. This delay allows the coolant to be adjusted.

## Energy saving tips

- The appliance should be located in the coolest area of the room, away from heat producing appliances or heating ducts, and out of the direct sunlight.
- Let hot foods cool to room temperature before placing them in the appliance. Overloading the appliance forces the compressor to run longer. Foods that freeze too slowly may lose quality, or spoil.
- Be sure to wrap foods properly, and wipe containers dry before placing them in the appliance. This cuts down on frost build-up inside the appliance.
- Appliance storage bin should not be lined with aluminum foil, wax paper, or paper toweling. Liners interfere with cold air circulation, making the appliance less efficient.
- Organize and label food to reduce door openings and extended searches. Remove as many items as needed at one time and close the door as soon as possible.

## Changing the light bulb

This device consists of light-emitting diodes (LEDs). This type of diode cannot be changed by the consumer. The lifespan of these LEDs is normally sufficient for no changes to be made. If, however, and despite all the care taken during the manufacture of your device, the LEDs are defective, please contact your service department for any intervention.

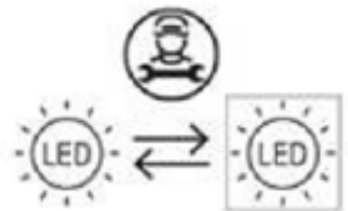

## Door reversal instructions

**Careful!** : Before changing the opening direction of the door, please unplug the appliance. Your appliance incorporates a reversible door. You can choose to open it from the left or from the right. To change the direction of opening the door, please follow these instructions:

1. Detach the upper and lower hinges and reposition them on the left side of the refrigerator, following the direction indicated by the arrows in the diagram.
2. Remove the small fixed plate on the left side.
3. Install the hinge fixed plate.
4. Reattach the small fixed plate on the right side after adjusting the door's opening direction.
5. Align the front top plate with the top front section of the refrigerator and secure it in place using screws

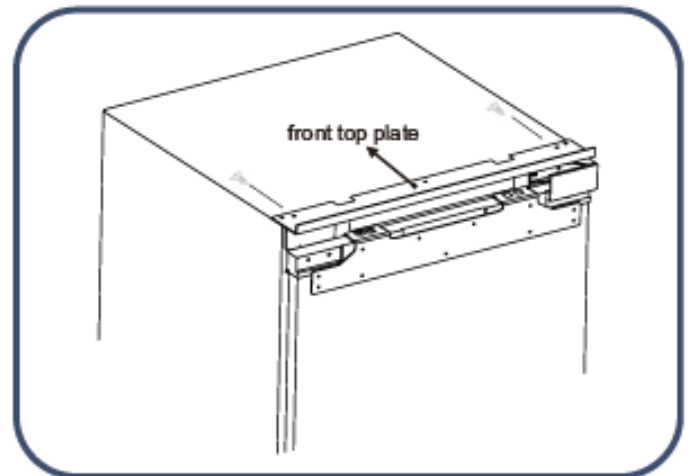
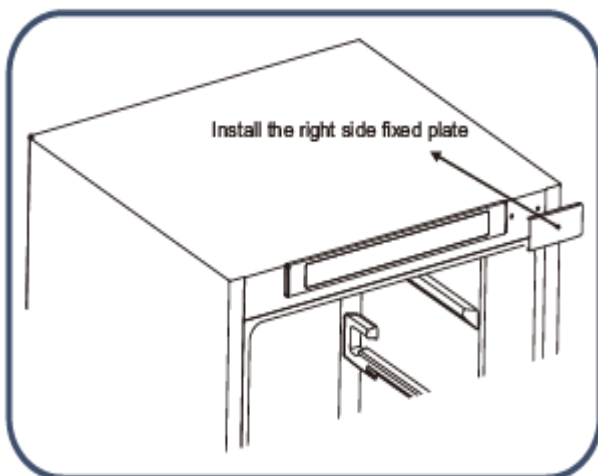
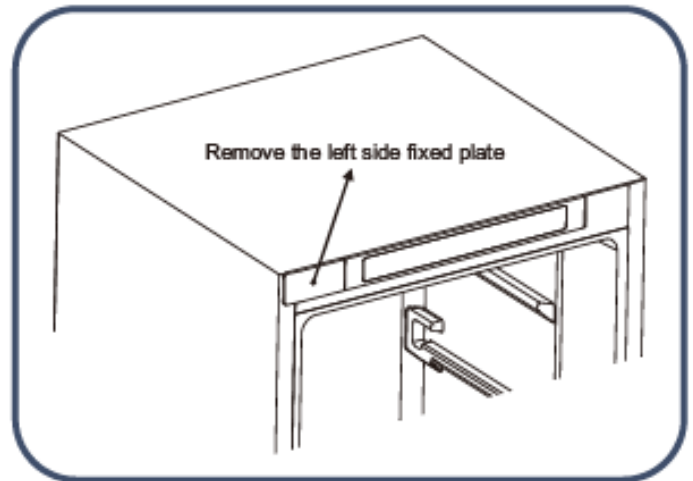
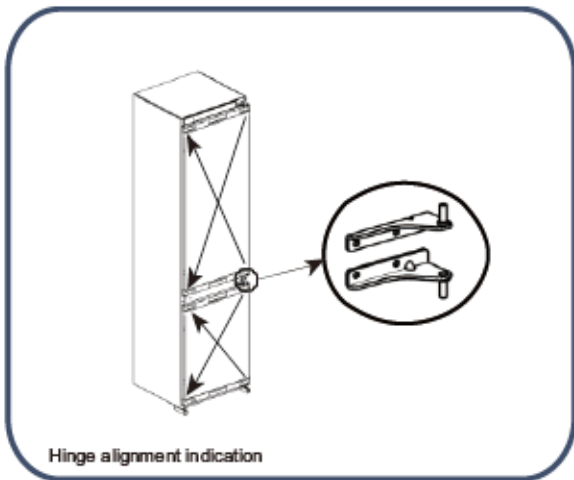

## INSTALLATION IN THE CABINET

1. Cabinet size requirements. (The baseboard and the back of the cabinet must have a through-hole heat dissipation channel).

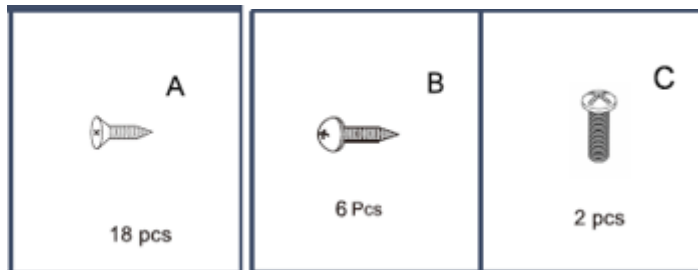
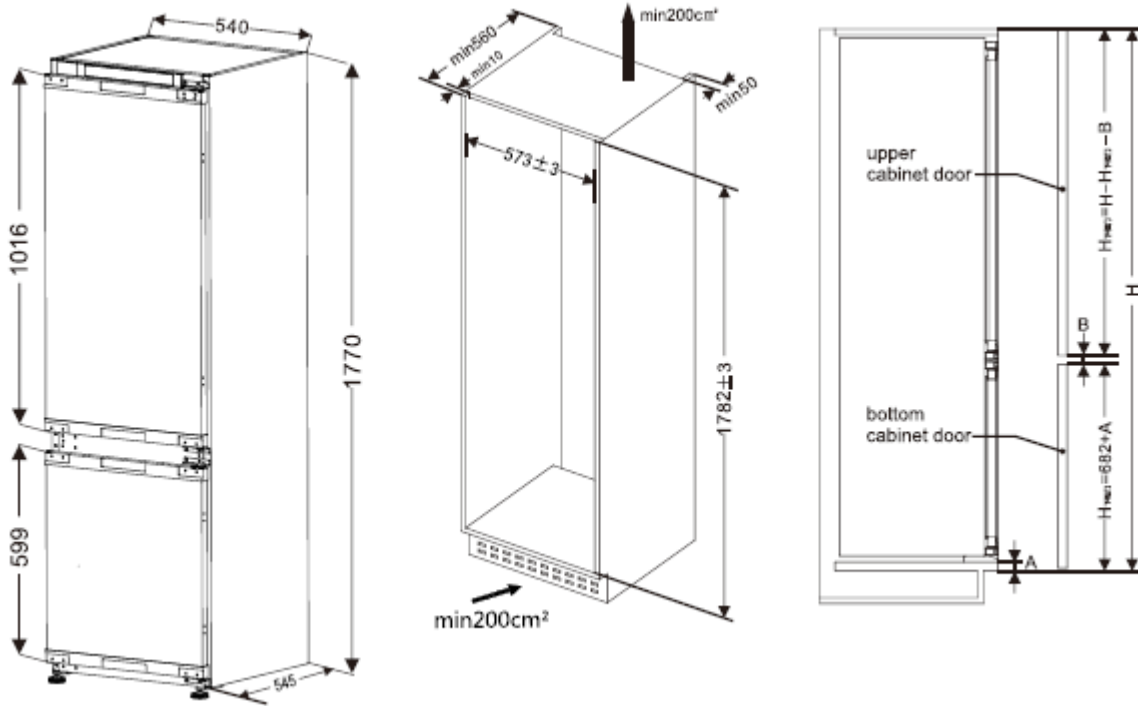

2. Pass the power cord through the hole in the back of the cabinet, if the power socket is inside the cabinet, firstly plug the appliance into the socket, then put the appliance inside the cabinet.
3. Move the appliance into the cabinet, adjust the appliance position in fore-and-aft direction to ensure the front top plate contacts the top of the cabinet. Adjust the appliance position in left-and-right direction to ensure the gap between the refrigerator door-side and the cabinet is 5-10 mm.

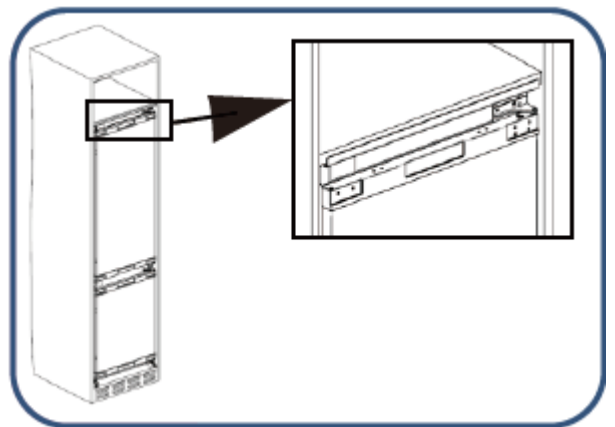

**Caution:** Do not squeeze the power cord, a broken power cord may lead to a fire disaster

4. Insert the magnetic strip side of the sealing strip into the gap between the non-hinge side of the appliance and the cabinet, make the magnetic strip surface adsorb on the side wall of the appliance, and cut off the excess length after adsorption from bottom to top.

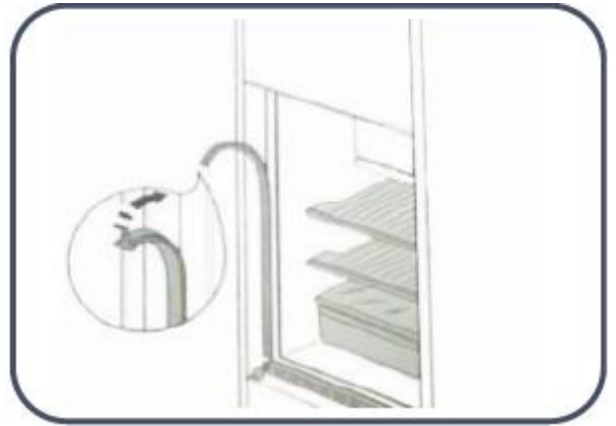

5. Rotate the adjusting foot to make the appliance and the cabinet reach the proper stat, and screw down the adjusting foot with screws, then fix the top plate of the appliance and the top of the cabinet with screws, and cover the screw cap.

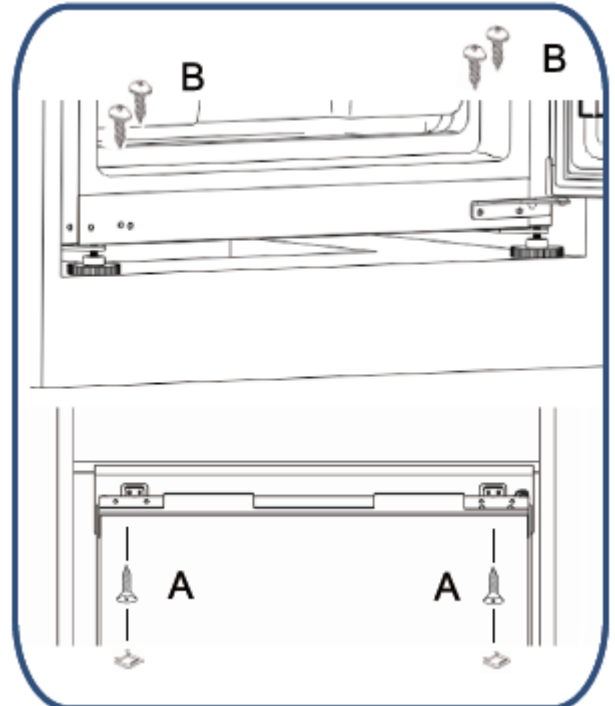

6. Sort slide rail assemblies as shown.

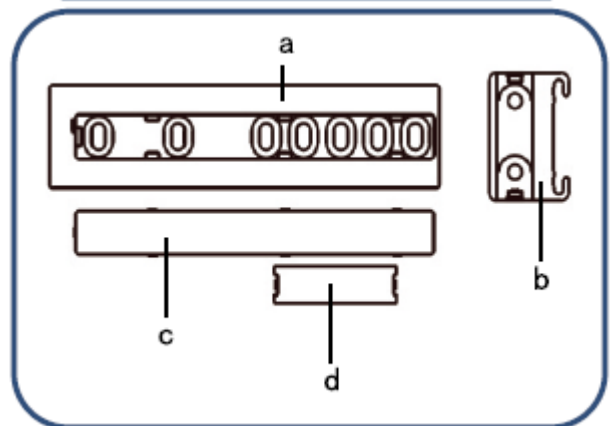

- Place the slide rail (a) on the inner wall of the cabinet door as shown in the picture and fix it to the door panel with screws.

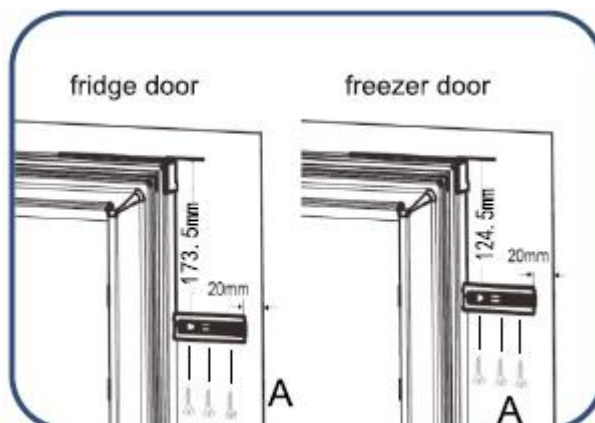

- Fasten the rail cover (C) to the rail (a).

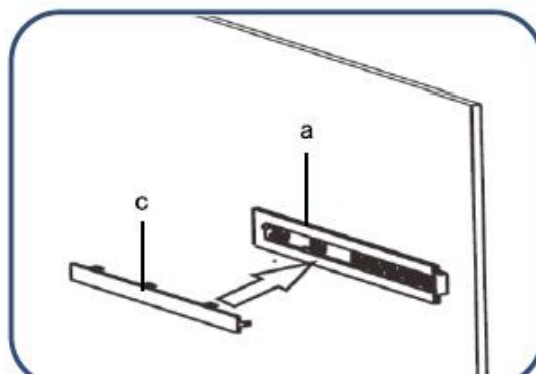

- Open the refrigerator door and cabinet door to 90°, place the slider (b) on the rail (a), and then parallel the refrigerator door and the cabinet door together, and use the screw C (installed on the door) to put the slider (b) fixed to the refrigerator door.

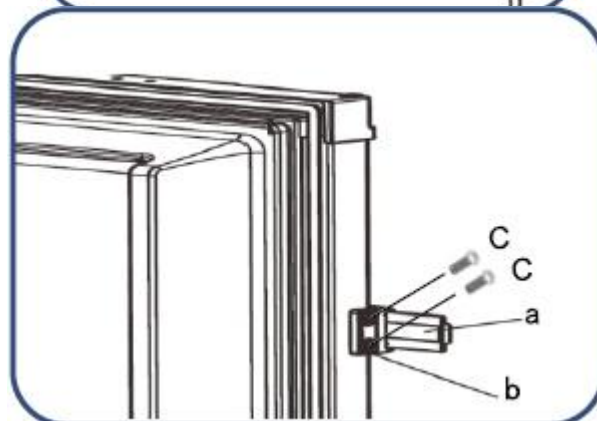

- Fasten the slider cover (d) to the slider (b). Use the same method to fix the remaining sets of slide assembly to connect the refrigerator door and the freezer door to the door of the cabinet.

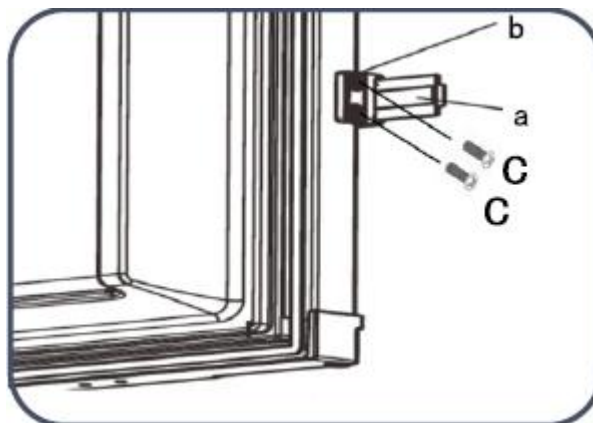
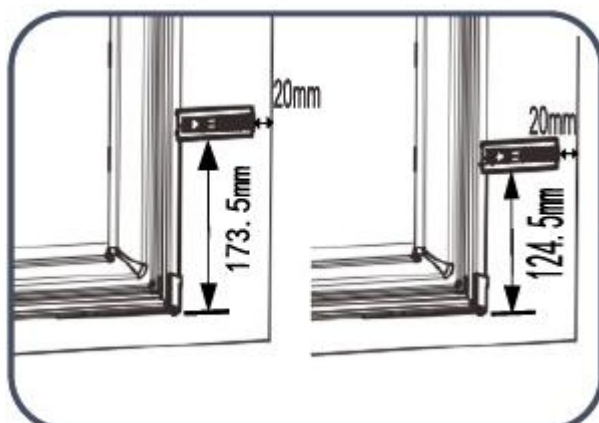

11. Fasten Screw the fixed beam to the refrigerator first, adjust the left and right sides, and align the side with the side wall of the cabinet and lock it with screws. Then lock the fixed beam and the refrigerator and finally fasten the fixed beam cover.

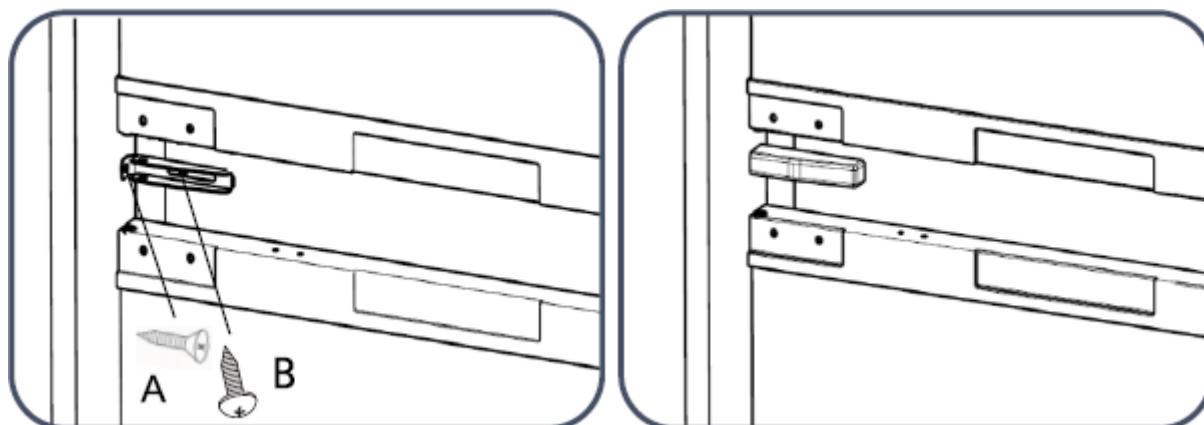

## 7. TROUBLESHOOTING GUIDE

You can solve many common appliance problems easily, saving you the cost of a possible service call. Try the suggestions below to see if you can solve the problem before calling for service.

Problems	Solutions
<b>Power cut</b>	During a power outage, frozen food will be preserved for approximately 15h Do not open the freezer too often during a power outage.
<b>Unusual noises</b>	<ul style="list-style-type: none"> <li>✓ Check the adjustment of the feet of your device and its stability.</li> <li>✓ Check that it is not in contact with a wall.</li> <li>✓ Check that all removable parts (bins, shelves, drawers, flaps, etc.) are in place.</li> </ul>
<b>The device does not cool enough</b>	<ul style="list-style-type: none"> <li>✓ Check if the temperature is set correctly. If not, adjust the temperature appropriately.</li> <li>✓ Check that you have not put a large quantity of food or hot food in your appliance.</li> <li>✓ Be careful not to open the door of your appliance too often or leave it open.</li> <li>✓ Check that the door is tightly closed.</li> <li>✓ Position your device away from any source of heat.</li> <li>✓ Make sure that the ventilation around the device is respected.</li> <li>✓ It is normal that the freezer is not operating during the defrost cycle, or for a short time after the appliance is switched on to protect the compressor</li> </ul>
<b>Unit does not cool at all</b>	<ul style="list-style-type: none"> <li>✓ Check if your device is properly connected.</li> <li>✓ Check if the circuit breaker in your house is not cut, if the fuse is not blown or is not unscrewed.</li> </ul>
<b>Frost forms inside your device</b>	<ul style="list-style-type: none"> <li>✓ Be careful not to open the door of your appliance too often or leave it open.</li> <li>✓ Check that the air outlets are not blocked by food and ensure the compartment food is placed within the appliance to allow sufficient ventilation.</li> <li>✓ To remove the frost, please refer to the "Cleaning and care" chapter.</li> </ul>
<b>Some foods are not completely frozen.</b>	<ul style="list-style-type: none"> <li>✓ It is quite normal that foods that contain a lot of fats or alcohol are not completely frozen and remain partially soft (ice cream, fruit juice, etc.).</li> </ul>
<b>Frozen meats have white stripes</b>	<ul style="list-style-type: none"> <li>✓ Check if the temperature of your device is set correctly and is not too low.</li> <li>✓ Check to see if you have stored these meats too long in the freezer.</li> </ul>
<b>The door is difficult</b>	<ul style="list-style-type: none"> <li>✓ It is normal for the door to have some resistance when opening,</li> </ul>

<b>to open</b>	especially when you have just closed it. A small depression is created in your appliance which serves to ensure that the door is perfectly sealed. Just wait a few moments before reopening it.
<b>Condensation appears on the outside of the freezer</b>	✓ This may be due to a change in ambient temperature. Wipe off any remaining moisture. If the problem persists, contact the store where the purchase was made.
<b>Peculiar smell in the device</b>	✓ Check for spoiled food, if so, throw it away. ✓ Check that your strong-smelling foods are wrapped

## 8. ENVIRONMENT

This appliance is marked according to the European directive 2019/290/UE on Waste Electrical and Electronic Equipment (WEEE). By ensuring this product is disposed of correctly, you will help prevent potential negative consequences for the environment and human health, which could otherwise be caused by inappropriate waste handling of this product.

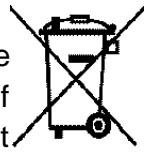

The symbol on the product, or on the documents accompanying the product, the Crossed-Out Wheelie Bin, indicates that this appliance may not be treated as household waste. Instead, it shall be handed over to the applicable collection point for the recycling of electrical and electronic equipment, or, if you are buying an equivalent product, to the retailer of the new product.

The user is responsible for taking the appliance to the appropriate collection center at the end of its useful life. Selective and appropriate collection for the recycling of no longer used appliances and their disposal and destruction in an environmentally friendly manner helps to prevent potential negative effects on the environment and health and encourages the recycling of materials used to make the product.

For more detailed information about the treatment, recovery and recycling of this product, please contact your local authority, your household waste disposal service or the retailer where you purchased the product.

## 9. WARNING

As we continuously improve our products for the benefit of our customers, we reserve the right to modify technical characteristics without notice.

Warranties for FRIGELUX brand products are offered exclusively by selected retailers. No part of these instructions may be considered as a supplementary guarantee.

FRIO ENTREPRISE cannot be held liable for errors or technical or editorial omissions in this document.

Non-binding document.

Your Economic Operator Contact is:

**FRIO ENTREPRISE**

143 Boulevard Pierre Lefauchaux

72230 ARNAGE

Tel: 02 43 21 69 80

Email: Operator@groupefrio.com